

Ευχαριστούμε που αγοράσατε έναν Εξωλέμβιο Κινητήρα της Honda.

Αυτό το εγχειρίδιο καλύπτει το χειρισμό και τη συντήρηση του Εξωλέμβιου Κινητήρα BFP8D/BF8B/BFP8B/BF10D/BFP10D/BF10B/BFP10B της Honda. Όλες οι πληροφορίες αυτής της έκδοσης βασίζονται στα πιο πρόσφατα στοιχεία του προϊόντος, που ήταν διαθέσιμα κατά την έγκριση εκτύπωσής της.

Η Honda Motor Co., Ltd. διατηρεί το δικαίωμα να κάνει αλλαγές οποτεδήποτε, χωρίς προειδοποίηση και χωρίς να υφίσταται κάποια δέσμευση.

Κανένα τμήμα αυτής της έκδοσης δεν μπορεί να αναπαραχθεί χωρίς γραπτή έγκριση.

Αυτό το εγχειρίδιο πρέπει να θεωρείται ως αναπόσπαστο τμήμα του Εξωλέμβιου Κινητήρα και να τον συνοδεύει εάν επαναπωληθεί.

Στο παρόν εγχειρίδιο θα συναντήσετε μηνύματα ασφαλείας τα οποία επισημαίνονται με τις ακόλουθες λέξεις και σύμβολα. Αυτή είναι η σημασία τους:

▲ΚΙΝΔΥΝΟΣ Υποδηλώνει ότι **ΘΑ προκύψει σοβαρός ή και θανατηφόρος τραυματισμός, εάν δεν τηρηθούν οι οδηγίες.**

▲ΠΡΟΕΙΔΟΠ. Υποδηλώνει ότι **υπάρχει σημαντική πιθανότητα να προκύψει σοβαρός ή και θανατηφόρος τραυματισμός σας, εάν δεν τηρηθούν οι οδηγίες.**

▲ΠΡΟΣΟΧΗ Υποδηλώνει ότι **υπάρχει πιθανότητα να προκύψει καταστροφή του εξοπλισμού ή της περιουσίας σας, εάν δεν τηρηθούν οι οδηγίες.**

ΠΑΡΑΤΗΡΗΣΗ Υποδηλώνει ότι **μπορεί να προκύψει καταστροφή του εξοπλισμού ή της περιουσίας σας, εάν δεν τηρηθούν οι οδηγίες.**

ΣΗΜΕΙΩΣΗ: Δίνει χρήσιμες πληροφορίες.

Εάν παρουσιαστεί κάποιο πρόβλημα, ή έχετε κάποια απορία για τον Εξωλέμβιο Κινητήρα, συμβουλευθείτε κάποιον εξουσιοδοτημένο αντιπρόσωπο Εξωλέμβιων Κινητήρων της Honda.

▲ΠΡΟΕΙΔΟΠ. Οι Εξωλέμβιοι Κινητήρες της Honda είναι σχεδιασμένοι ώστε να παρέχουν ασφαλή και αξιόπιστη λειτουργία εάν χρησιμοποιούνται σύμφωνα με τις οδηγίες. Πριν χρησιμοποιήσετε τον Εξωλέμβιο Κινητήρα διαβάστε και κατανοήστε το Εγχειρίδιο Κατόχου. Η παράλειψη των ανωτέρω μπορεί να έχει ως αποτέλεσμα τραυματισμό σας ή καταστροφή του εξοπλισμού.

- Η εικονογράφηση μπορεί να διαφέρει ανάλογα με τον τύπο.

HONDA MOTOR CO., LTD. 2000,
ΜΕ ΕΠΙΦΥΛΑΞΗ ΚΑΘΕ ΔΙΚΑΙΩΜΑΤΟΣ

| Μοντέλο | BF8D/BF8B | | | | | | | BF8D/BF8B | | | | | |
|----------------------------------|-------------------|-------------------|----------------------|----------------------|-------------------|-------------------|-------------------|-------------------|-------------------|----------------------|----------------------|-------------------|-------------------|
| | SHE SHD SHG | LHE LHD LHG | SHSE SHSD SHSG | LHSE LHSD LHSG | SRE SRD SRG | LRE LRD LRG | XHE XHD XHG | LHE LHD LHG | XHE XHD XJG | LHSE LHSD LHSG | XHSE XHSD XHSG | LRE LRD LRG | XRE XRD XRG |
| Μήκος Αξονα | S | L | S | L | S | L | X | L | X | L | X | L | X |
| Λαγυδέρα | H | H | H | H | | | H | H | H | H | H | | |
| Χειριστήριο | | | | | R | R | | | | | | R | R |
| Ηλεκτρική Εκκίνηση | | | S | S | S | S | | | | S | S | S | S |
| Μοντέλα υψηλής πρόωσης | | | | | | | | P | P | P | P | P | P |
| Αντάπτορας για φόρτιση μπαταριών | ●*1 | ●*1 | | | | | ●*1 | ●*1 | ●*1 | | | | |

ΣΗΜΕΙΩΣΗ: Οι τύποι του εξωλέμβιου κινητήρα διαφέρουν ανάλογα τη χώρα πώλησής τους.

Τα μοντέλα BF8D/BF8B/BFP8D/BFP8B κυκλοφορούν στους ακόλουθους τύπους ανάλογα με το μήκος του άξονα, το σύστημα ελέγχου και το σύστημα εκκίνησης κινητήρα.

Ο τύπος G του εξωλέμβιου κινητήρα καλύπτει τις αυστηρότερες προδιαγραφές εμπομπής καυσαερίων που ισχύουν για τις εξωλέμβιες (Bodensee - Lake).

- Σύμφωνα με το Μήκος Αξονα
S: Κοντός Αξονας
L: Μακρύς Αξονας
X: Έξτρα Μακρύς Αξονας
- Σύμφωνα με το Σύστημα Ελέγχου
H: Λαγυδέρα
R: Χειριστήριο

*1 Μόνον εξοπλισμένος τύπος

| Μοντέλο | BF10D/BF10B | | | | | | BFP10D/BFP10B | | | | | |
|----------------------------------|-------------------|-------------------|----------------------|----------------------|-------------------|-------------------|-------------------|-------------------|----------------------|----------------------|-------------------|-------------------|
| Τύπος | SHE SHD SHG | LHE LHD LHG | SHSE SHSD SHSG | LHSE LHSD LHSG | SRE SRD SRG | LRE LRD LRG | LHE LHD LHG | XHE XHD XJG | LHSE LHSD LHSG | XHSE XHSD XHSG | LRE LRD LRG | XRE XRD XRG |
| Μήκος Αξονα | S | L | S | L | S | L | L | X | L | X | L | X |
| Λαγυδέρα | H | H | H | H | | | H | H | H | H | | |
| Χειριστήριο | | | | | R | R | | | | | R | R |
| Ηλεκτρική Εκκίνηση | | | S | S | S | S | | | S | S | S | S |
| Μοντέλο υψηλής πρόωσης | | | | | | | P | P | P | P | P | P |
| Αντάπτορας για φόρτιση μπαταριών | ●*1 | ●*1 | | | | | ●*1 | ●*1 | | | | |

ΣΗΜΕΙΩΣΗ: Οι τύποι του εξωλέμβιου κινητήρα διαφέρουν ανάλογα τη χώρα πώλησής τους.

Τα μοντέλα

BF10D/BF10B/BFP10D/BFP10B κυκλοφορούν στους ακόλουθους τύπους ανάλογα με το μήκος του άξονα, το σύστημα ελέγχου και το σύστημα εκκίνησης κινητήρα.

Ο τύπος G του εξωλέμβιου κινητήρα καλύπτει τις αυστηρότερες προδιαγραφές εκπομπής καυσαερίων που ισχύουν για τις εξωλέμβιες (Bodensee - Lake).

- Σύμφωνα με το Μήκος Αξονα
S: Κοντός Αξονας
L: Μακρύς Αξονας
X: Έξτρα Μακρύς Αξονας
- Σύμφωνα με το Σύστημα Ελέγχου
H: Λαγυδέρα
R: Χειριστήριο

*1 Μόνον εξοπλισμένος τύπος

ΚΩΔΙΚΟΣ ΤΥΠΟΥ

(Παράδειγμα)



Στο Εγχειρίδιο Κατόχου χρησιμοποιούνται οι ακόλουθες ονομασίες τύπων για να περιγραφούν οι ειδικοί χειρισμοί ενός τύπου.

Τύπος με Λαγουδέρα: Τύπος Η

Τύπος με Χειριστήριο: Τύπος R

Ελέγξτε τον τύπο του εξωλέμβιου κινητήρα σας και διαβάστε προσεκτικά το Εγχειρίδιο Κατόχου, πριν χρησιμοποιήσετε τον κινητήρα.

Στα σημεία του κειμένου όπου δεν υπάρχει ένδειξη του τύπου κινητήρα, αναφέρονται στοιχεία και/ή διαδικασίες κοινές για όλους τους τύπους.

ΑΡΙΘΜΟΣ ΠΛΑΙΣΙΟΥ

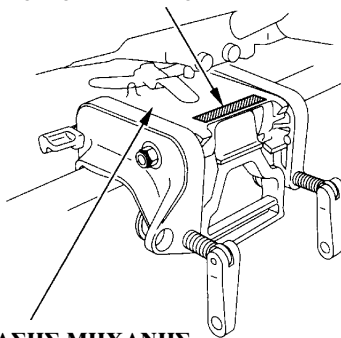

ΒΑΣΗΣ ΜΗΧΑΝΗΣ

Καταγράψτε τους αριθμούς πλαισίου και κινητήρα, για πιθανή μελλοντική χρήση σας. Αναφέρετε τους αριθμούς σειράς όταν παραγγέλλετε εξαρτήματα, και όταν κάνετε ερωτήσεις τεχνικές ή σχετικές με την εγγύηση.

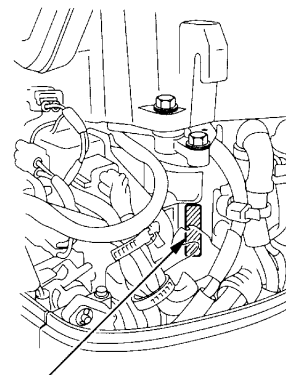

ΑΡΙΘΜΟΣ ΚΙΝΗΤΗΡΑ

Ο αριθμός πλαισίου βρίσκεται στο επάνω μέρος της βάσης της μηχανής.

Ο αριθμός κινητήρα βρίσκεται στο μπλοκ κυλίνδρων, στο εμπρός μέρος του κινητήρα.

Αριθμός πλαισίου:

Αριθμός κινητήρα:

ΠΕΡΙΕΧΟΜΕΝΑ

| | | | |
|--|----|--|----|
| 1. ΑΣΦΑΛΕΙΑ | 7 | Ασφάλεια Καπακιού Κινητήρα | 27 |
| Οδηγίες ασφάλειας | 7 | Ρυθμιστική Μπάρα | 28 |
| 2. ΘΕΣΕΙΣ ΕΤΙΚΕΤΩΝ ΑΣΦΑΛΕΙΑΣ | 10 | Κουμπί Εξαέρωσης Τάπας Ρεξεοβουάγ | |
| • Θέση Σήματος CE | 12 | Καυσίμου/Δείκτης Καυσίμου | 29 |
| 3. ΑΝΑΓΝΩΡΙΣΗ ΤΩΝ ΕΞΑΡΤΗΜΑΤΩΝ | 13 | Ρακόρ Σύνδεσης Γραμμής Καυσίμου | 30 |
| 4. ΧΕΙΡΙΣΤΗΡΙΑ | 16 | 5. ΕΓΚΑΤΑΣΤΑΣΗ | 31 |
| Λαβή Κορδονιέρας | 16 | Ύψος Καθρέφτη | 31 |
| Κουμπί Εκκίνησης Κινητήρα (Τύπος Η) | 16 | Θέση | 31 |
| Μοχλός Αλλαγής Ταχυτήτων (Τύπος Η) | 16 | Ύψος Εγκατάστασης | 32 |
| Κουμπί Τσοκ (Τύπος Η) | 17 | Στερέωση Κινητήρα | 32 |
| Λαβή Γκαζιού (Τύπος Η) | 17 | Γωνία Κινητήρα | 34 |
| Κουμπί Ρύθμισης Τριβής Γκαζιού (Τύπος Η) | 18 | Συνδεσμολογία Μπαταρίας | 37 |
| Διακόπτης Διακοπής Λειτουργίας (Τύπος Η) | 18 | Υποδοχή DC Φόρτισης Μπαταρίας | 38 |
| Κορδόνι Διακόπτη Διακοπής Λειτουργίας Κινητήρα | | Εγκατάσταση Χειριστηρίου | 39 |
| σε Περίπτωση Ανάγκης (Τύπος Η) | 18 | 6. ΕΛΕΓΧΟΙ ΠΡΙΝ ΤΗ ΛΕΙΤΟΥΡΓΙΑ | 40 |
| Ενδεικτικό Λαμπάκι Πίεσης Λαδιού (Τύπος Η) | 19 | Αφαίρεση/Τοποθέτηση καπακιού κινητήρα | 40 |
| Μοχλός Χειριστήριο (Τύπος R) | 20 | Στάθμη Λαδιού Κινητήρα | 41 |
| Μοχλός Απασφάλισης Κράτσι (Τύπος R) | 21 | Στάθμη Καυσίμου | 42 |
| Διακόπτης Κινητήρα (Τύπος R) | 21 | Βενζίνη που περιέχει Αλκοόλη | 43 |
| Κορδόνι Διακόπτη Διακοπής Λειτουργίας Κινητήρα | | Στάθμη Ηλεκτρολύτη Μπαταρίας | 44 |
| σε Περίπτωση Ανάγκης (Τύπος R) | 22 | Προπέλα και Κοπίλια | 45 |
| Μοχλός Γρήγορου Ρελαντί (Τύπος R) | 23 | Τριβή Λαβής Συστήματος Διεύθυνσης | 46 |
| Φωτεινή Προειδοποιητική Ένδειξη Πίεσης | | Τριβή Μοχλού Χειριστηρίου (Τύπος R) | 46 |
| Λαδιού/Βομβητής (Τύπος R) | 23 | Άλλοι Έλεγχοι | 47 |
| Φωτεινή Προειδοποιητική Ένδειξη | | 7. ΞΕΚΙΝΗΜΑ ΤΟΥ ΚΙΝΗΤΗΡΑ | 48 |
| Υπερθέρμανσης/Βομβητής (Τύπος R) | 24 | Ρεξεοβουάγ Καυσίμου και Κουμπί Εξαέρωσης | 48 |
| Μοχλός Ασφάλισης Κινητήρα | 25 | Σύνδεση Γραμμής Καυσίμου | 49 |
| Ανόδιο | 25 | Εκκίνηση του Κινητήρα (Τύπος Η) | 51 |
| Οπή Ελέγχου Νερού Ψύξης | 25 | Εκκίνηση του Κινητήρα (Τύπος R) | 57 |
| Θυρίδα Εισόδου Νερού Ψύξης | 26 | Εκκίνηση σε Περίπτωση Ανάγκης | 62 |

ΠΕΡΙΕΧΟΜΕΝΑ

| | |
|---|-----|
| Οδηγός Επίλυσης Προβλημάτων κατά την Εκκίνηση | 65 |
| 8. ΛΕΙΤΟΥΡΓΙΑ/ΧΕΙΡΙΣΜΟΣ | 66 |
| Λειτουργία/Χειρισμός (Τύπος H) | 66 |
| Λειτουργία/Χειρισμός (Τύπος R) | 69 |
| Ανύψωση του κινητήρα | 71 |
| Προειδοποιητικά Συστήματα | 75 |
| Πλεύση σε Ρηχά Νερά | 78 |
| Χειρισμός/Λειτουργία σε Μεγάλο Υψόμετρο | 78 |
| 9. ΣΤΑΜΑΤΗΜΑ ΤΟΥ ΚΙΝΗΤΗΡΑ | 79 |
| Σταμάτημα του Κινητήρα (Τύπος H) | 79 |
| Σταμάτημα του Κινητήρα (Τύπος R) | 81 |
| 10. ΜΕΤΑΦΟΡΑ | 82 |
| Αποσύνδεση Γραμμής Καυσίμου | 82 |
| Μεταφορά | 83 |
| Ρυμούλκηση με τρέιλερ | 86 |
| 11. ΚΑΘΑΡΙΣΜΟΣ ΚΑΙ ΕΚΠΛΥΣΗ | 87 |
| Με Συνδετικό Σωληνάκι Νερού (προαιρετικός εξοπλισμός) | 87 |
| Χωρίς Συνδετικό Σωληνάκι Νερού | 88 |
| 12. ΣΥΝΤΗΡΗΣΗ | 89 |
| Εργαλειοθήκη και Ανταλλακτικά | 89 |
| ΠΡΟΓΡΑΜΜΑ ΣΥΝΤΗΡΗΣΗΣ | 90 |
| Αντικατάσταση Λαδιού Κινητήρα | 92 |
| Έλεγχος/Αντικατάσταση Βαλβολίνης | 94 |
| Μπουζί | 96 |
| Μπαταρία | 97 |
| Λίπανση | 99 |
| Φίλτρο Καυσίμου Έλεγχος/Αντικατάσταση | 100 |
| Καθαρισμός Ρεζερβουάρ Καυσίμου και Φίλτρου Ρεζερβουάρ Καυσίμου | 103 |
| Αντικατάσταση Ηλεκτρ. Ασφάλειας | 105 |
| Αλλαγή Προπέλας | 105 |
| Σέρβις Βυθισμένου Κινητήρα | 106 |
| 13. ΦΥΛΑΞΗ/ΑΠΟΘΗΚΕΥΣΗ | 108 |
| Αποστράγγιση Βενζίνης | 108 |
| Αποθήκευση Μπαταρίας | 109 |
| Θέση Μεταφοράς/Αποθήκευσης του Εξωλέμβιου Κινητήρα | 110 |
| 14. ΟΔΗΓΟΣ ΕΠΙΛΥΣΗΣ ΒΛΑΒΩΝ | 111 |
| 15. ΠΡΟΔΙΑΓΡΑΦΕΣ | 113 |
| 16. ΣΧΕΔΙΟ ΣΥΝΔΕΣΜΟΛΟΓΙΑΣ | 115 |
| 17. ΔΙΕΥΘΥΝΣΕΙΣ ΤΩΝ ΚΥΡΙΩΝ ΑΝΤΙΠΡΟΣΩΠΩΝ ΤΗΣ HONDA ΣΤΗΝ ΕΥΡΩΠΗ | 19 |
| 18. ΑΛΦΑΒΗΤΙΚΟ ΕΥΡΕΤΗΡΙΟ | 121 |

Οδηγίες ασφαλείας

Για την προσωπική σας ασφάλεια και την ασφάλεια των άλλων, δώστε ιδιαίτερη προσοχή στους παρακάτω κανόνες προφύλαξης.

Ευθύνη του χειριστή

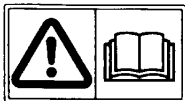

- Οι Εξωλέμβιοι Κινητήρες της Honda είναι σχεδιασμένοι ώστε να παρέχουν ασφαλή και αξιόπιστη λειτουργία εάν χρησιμοποιούνται σύμφωνα με τις οδηγίες. Πριν χρησιμοποιήσετε τον Εξωλέμβιο Κινητήρα διαβάστε και κατανοήστε το Εγχειρίδιο Κατόχου. Η παράλειψη των ανωτέρω μπορεί να έχει ως αποτέλεσμα τραυματισμό σας ή καταστροφή του εξοπλισμού.

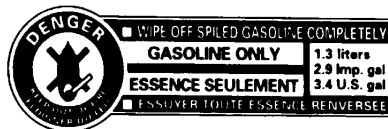

- Η βενζίνη είναι επιβλαθής ή θανατηφόρα εάν καταποθεί. Κρατήστε το ρεζερβουάρ καυσίμου μακριά από τα παιδιά.
- Η βενζίνη είναι εξαιρετικά εύφλεκτη και υπό ορισμένες συνθήκες εκρηκτική. Γεμίστε το ρεζερβουάρ σε καλά αεριζόμενο χώρο με τον κινητήρα εκτός λειτουργίας.
- Μην καπνίζετε και μην επιτρέπετε την παρουσία φλόγας ή σπινθήρων σε χώρο όπου ανεφοδιάζεται ο κινητήρας ή αποθηκεύεται βενζίνη.
- Μην υπερχειλίσετε το ρεζερβουάρ καυσίμου. Μετά το γέμισμα βεβαιωθείτε ότι η τάπα του ρεζερβουάρ έχει κλείσει σωστά και με ασφάλεια.
- Προσέξτε να μη χυθεί καύσιμο κατά τον ανεφοδιασμό. Τα υπολείμματα

του καυσίμου ή οι αναθυμιάσεις του μπορεί να εκραγούν. Αν χυθούν καύσιμα βεβαιωθείτε ότι έχετε στεγνώσει καλά την περιοχή πριν θέσετε σε λειτουργία τον κινητήρα.

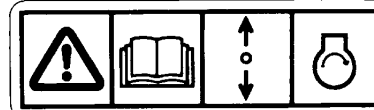

- Ο κινητήρας μπορεί να ξεκινήσει ακόμη και αν ο μοχλός αλλαγής ταχυτήτων βρίσκεται στη θέση FORWARD (ΠΡΟΣΩ) ή REVERSE (ΑΝΑΠΟΔΑ) όταν προσπαθείτε να βάλετε μπροστά τον κινητήρα με τη βοήθεια σχοινιού σε περιπτώσεις έκτακτης ανάγκης. Για να αποφύγετε το ξεκίνημα του κινητήρα με ταχύτητα στο κιβώτιο, βεβαιωθείτε ότι ο μοχλός αλλαγής ταχυτήτων βρίσκεται στη θέση NEUTRAL (ΚΡΑΤΕΙ) πριν βάλετε εμπρός τον κινητήρα. Διαβάστε προσεκτικά και κατανοήστε το παρόν Εγχειρίδιο Κατόχου πριν ξεκινήσετε τον κινητήρα σε περίπτωση έκτακτης ανάγκης.

ΑΣΦΑΛΕΙΑ

- Μάθετε πώς να διακόπτετε αμέσως τη λειτουργία του κινητήρα σε περίπτωση ανάγκης. Κατανοήστε καλά τη χρήση όλων των χειριστηρίων.
- Μην υπερβαίνετε την προτεινόμενη ισχύ που υποδεικνύει ο κατασκευαστής και βεβαιωθείτε ότι ο εξωλέμβιος κινητήρας είναι τοποθετημένος σωστά και με ασφάλεια.
- Μην επιτρέπετε ποτέ το χειρισμό του εξωλέμβιου κινητήρα από άλλα άτομα χωρίς τις κατάλληλες οδηγίες.
- Σταματήστε αμέσως τον κινητήρα εάν κάποιο άτομο πέσει στη θάλασσα.
- Μη λειτουργείτε τον κινητήρα ενώ η λέμβος βρίσκεται κοντά σε άτομο μέσα στο νερό.
- Προσαρτήστε σταθερά το κορδόνι του διακόπτη διακοπής λειτουργίας του κινητήρα στον καρπό του χειριστή.
- Πριν αρχίσετε το χειρισμό του εξωλέμβιου κινητήρα, εξοικειωθείτε με όλους του νόμους και κανονισμούς που αφορούν στην πλοήγηση και στη χρήση εξωλέμβιων κινητήρων.

- Μην επιχειρήσετε να τροποποιήσετε τον εξωλέμβιο κινητήρα.
- Να φοράτε πάντοτε σωσίβιο όταν είστε επάνω στη λέμβο.
- Μην αφήνετε τον εξωλέμβιο κινητήρα να λειτουργεί χωρίς το καπάκι του κινητήρα. Κινούμενα μέρη του κινητήρα που παραμένουν εκτεθειμένα μπορούν να προκαλέσουν τραυματισμούς.
- Μην αφαιρείτε προφυλακτικές, ετικέτες, καλύμματα προστασίας, καπάκια ή συστήματα ασφαλείας. Έχουν τοποθετηθεί για την ασφάλειά σας.

Κίνδυνοι ανάφλεξης και εγκαυμάτων

Η βενζίνη είναι εξαιρετικά εύφλεκτο καύσιμο και οι ατμοί της μπορούν να εκραγούν. Προσέξτε ιδιαίτερα κατά τον ανεφοδιασμό με βενζίνη.
ΚΡΑΤΗΣΤΕ ΤΗ BENZINΗ ΜΑΚΡΙΑ ΑΠΟ ΠΑΙΔΙΑ.

- Γεμίστε το ρεζερβουάρ σε καλά αεριζόμενο χώρο με τον κινητήρα εκτός λειτουργίας. Κρατήστε μακριά σπινθήρες και φλόγα και μην καπνίζετε κοντά στο σημείο ανεφοδιασμού.

- Γεμίστε με προσοχή, φροντίζοντας να μη χυθούν καύσιμα έξω από το ρεζερβουάρ. Αποφύγετε την υπερχείλιση του ρεζερβουάρ καυσίμων (δεν πρέπει να υπάρχει καύσιμο στο λαιμό του ρεζερβουάρ). Μετά το γέμισμα, σφίξτε καλά την τάπα πλήρωσης. Αν χυθούν καύσιμα, βεβαιωθείτε ότι έχετε στεγνώσει καλά την περιοχή πριν θέσετε σε λειτουργία τον κινητήρα.

Ο κινητήρας και το σύστημα εξάτμισης θερμαίνονται πολύ κατά τη λειτουργία και παραμένουν εξαιρετικά ζεστά για κάποιο χρόνο μετά το σταμάτημα του κινητήρα. Επαφή με αυτά τα εξαρτήματα του κινητήρα μπορεί να προκαλέσει εγκαύματα και ανάφλεξη κάποιων υλικών.

- Αποφύγετε να αγγίξετε θερμό κινητήρα ή σύστημα εξάτμισης.
- Αφήστε τον κινητήρα να κρυώσει πριν προχωρήσετε σε εργασίες συντήρησης ή μεταφοράς.

Κίνδυνος δηλητηρίασης από Μονοξείδιο του Άνθρακα

Τα καυσάεργια της εξάτμισης περιέχουν δηλητηριώδες μονοξείδιο του άνθρακα που είναι ένα άχρωμο και άοσμο αέριο. Εισπνοή των αερίων της εξάτμισης μπορεί να προκαλέσει απώλεια αισθήσεων που με τη σειρά της μπορεί να οδηγήσει και σε θάνατο.

- Αν λειτουργείτε τον κινητήρα σας σε περιορισμένο χώρο, ή έστω εν μέρει καλυμμένο, είναι δυνατόν να μολυνθεί ο αέρας από επικίνδυνα μεγάλη συγκέντρωση καυσαερίων. Για να αποφύγετε τη μεγάλη συγκέντρωση καυσαερίων, φροντίστε για επαρκή αερισμό του χώρου.

2. ΘΕΣΕΙΣ ΕΤΙΚΕΤΩΝ ΑΣΦΑΛΕΙΑΣ

[Μόνο για τον τύπο με εξοπλισμό]

Οι ετικέτες αυτές σας προειδοποιούν για πιθανούς κινδύνους που μπορούν να προκαλέσουν σοβαρούς τραυματισμούς. Διαβάστε προσεκτικά τις ετικέτες, τις σημειώσεις ασφαλείας και τις προειδοποιήσεις που περιγράφονται στο παρόν εγχειρίδιο. Αν κάποια ετικέτα βγει μόνιμη της ή ξεθωριάσει σε βαθμό που δεν μπορεί να διαβαστεί, επικοινωνήστε με τον αντιπρόσωπο εξωλέμβιων της Honda για την αντικατάστασή της.

ΔΙΑΒΑΣΤΕ ΤΟ ΕΓΧΕΙΡΙΔΙΟ ΚΑΤΟΧΟΥ

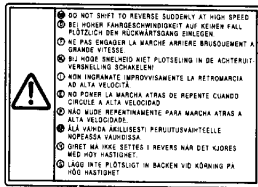

ΔΙΑΒΑΣΤΕ ΤΟ ΕΓΧΕΙΡΙΔΙΟ ΚΑΤΟΧΟΥ



ΔΙΑΒΑΣΤΕ ΤΟ ΕΓΧΕΙΡΙΔΙΟ ΚΑΤΟΧΟΥ ΞΕΚΙΝΗΜΑ ΤΟΥ ΚΙΝΗΤΗΡΑ ΣΕ ΠΕΡΙΠΤΩΣΗ ΑΝΑΓΚΗΣ

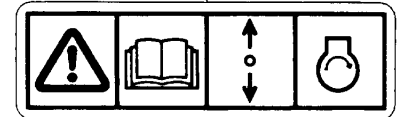
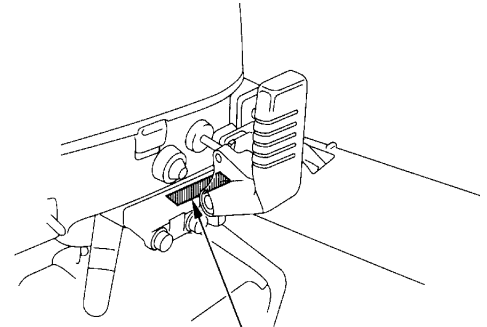
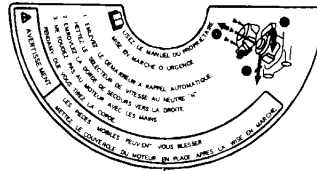

ΔΙΑΒΑΣΤΕ ΤΟ ΕΓΧΕΙΡΙΔΙΟ ΚΑΤΟΧΟΥ ΞΕΚΙΝΗΜΑ ΤΟΥ ΚΙΝΗΤΗΡΑ ΣΕ ΠΕΡΙΠΤΩΣΗ ΑΝΑΓΚΗΣ

ΘΕΣΕΙΣ ΕΤΙΚΕΤΩΝ ΑΣΦΑΛΕΙΑΣ

[Εκτός από τους τύπους D και G]

**ΒΕΝΖΙΝΗ ΕΥΦΛΕΚΤΗ
ΚΙΝΔΥΝΟΣ**

**ΠΡΟΕΙΔΟΠΟΙΗΣΗ ΓΙΑ ΤΑ
ΚΑΥΣΙΜΑ**

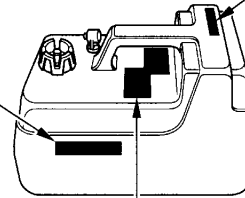

ΠΡΟΣΟΧΗ
ΚΡΑΤΗΣΤΕ ΤΟ ΡΕΖΕΡΒΟΥΑΡ ΑΠΟΛΥΤΑ ΚΛΕΙΣΤΟ ΟΤΑΝ ΔΕΝ ΤΟ ΧΡΗΣΙΜΟΠΟΙΕΙΤΕ. ΚΡΑΤΗΣΤΕ ΤΟ ΜΑΚΡΙΑ ΑΠΟ ΠΗΓΕΣ ΘΕΡΜΟΤΗΤΑΣ, ΣΠΙΝΘΗΡΕΣ ΚΑΙ ΑΜΕΣΗ ΦΛΟΓΑ. "ΤΟΠΟΘΕΤΗΣΤΕ ΤΟ ΣΤΗ ΛΕΜΒΟ ΣΕ ΜΕΡΟΣ ΑΣΦΑΛΕΣ ΚΑΙ ΚΑΛΑ ΑΕΡΙΖΟΜΕΝΟ ΧΩΡΟ". "ΜΗΝ ΤΟ ΧΡΗΣΙΜΟΠΟΙΕΙΤΕ ΓΙΑ ΜΑΚΡΟΧΡΟΝΙΑ ΑΠΟΘΗΚΕΥΣΗ ΚΑΥΣΙΜΩΝ."

ΚΙΝΔΥΝΟΣ
ΕΠΙΒΛΑΒΗΣ Ή ΘΑΝΑΤΗΦΟΡΟ ΣΕ ΠΕΡΙΠΤΩΣΗ ΚΑΤΑΠΟΣΗΣ. ΚΡΑΤΗΣΤΕ ΤΗΝ ΜΑΚΡΙΑ ΑΠΟ ΠΑΙΔΙΑ. ΣΕ ΠΕΡΙΠΤΩΣΗ ΚΑΤΑΠΟΣΗΣ ΜΗΝ ΠΡΟΚΑΛΕΣΤΕ ΕΜΕΤΟ. ΚΑΛΕΣΤΕ ΑΜΕΣΩΣ ΓΙΑΤΡΟ.

[Τύποι D και G]

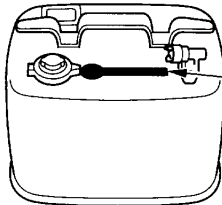

**ΠΡΟΕΙΔΟΠΟΙΗΣΗ ΓΙΑ ΤΑ
ΚΑΥΣΙΜΑ**



| | |
|---------------------------------------|---------------------|
| ■ WIPE OFF SPILED GASOLINE COMPLETELY | |
| GASOLINE ONLY | 1.3 liters |
| ESSENCE SEULEMENT | 2.9 Imp. gal |
| ■ ESSUYER TOUTE ESSENCE RENVERSEE | 3.4 U.S. gal |

[Παράδειγμα: BF8B]

ΘΕΣΕΙΣ ΕΤΙΚΕΤΩΝ ΑΣΦΑΛΕΙΑΣ

Θέση του σήματος CE

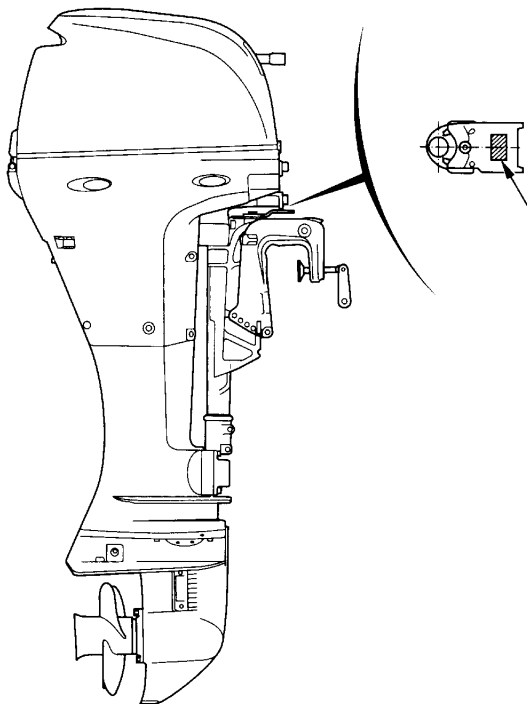

ΣΗΜΑ CE

| | | | |
|--------------------|---|-------------------|--------------------------------|
| CE | Year of Mfg. | 200 | BF 8D BFP8D |
| | HONDA MOTOR CO., LTD. 2-1-1 Minami Aoyama Minato ku Tokyo, Japan | | |
| Rated power | | 5.9 kW | Κατασκευαστής και διεύθυνση |
| Mass | | 39.5-48 kg | |

Βάρος άδειου
κινητήρα

[Παράδειγμα BF8D/BFP8D]

3. ΑΝΑΓΝΩΡΙΣΗ ΤΩΝ ΕΞΑΡΤΗΜΑΤΩΝ

ΤΥΠΟΣ ΜΕ ΛΑΓΟΥΔΕΡΑ (τύπος Η)

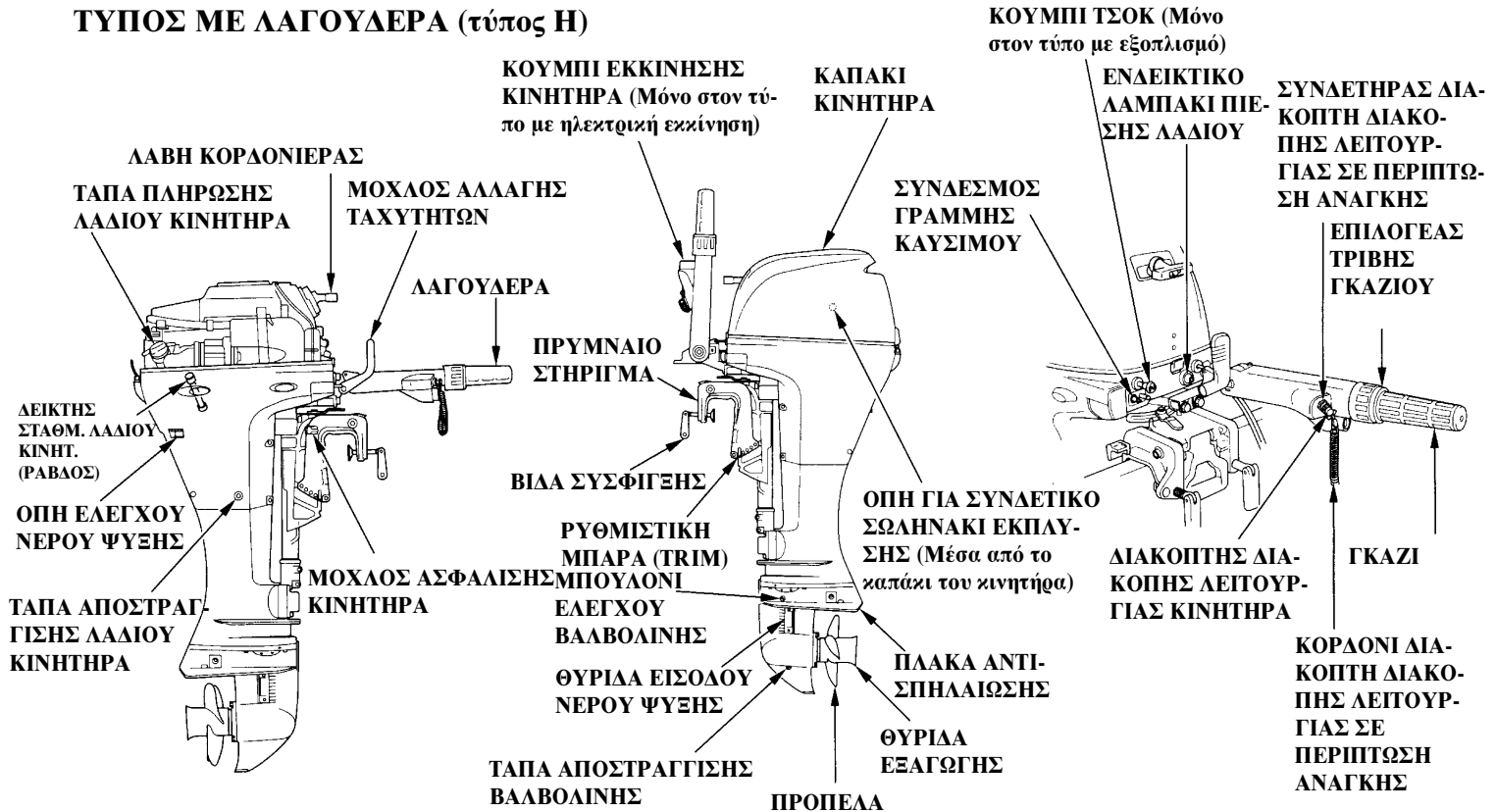

ΑΝΑΓΝΩΡΙΣΗ ΤΩΝ ΕΞΑΡΤΗΜΑΤΩΝ

ΤΥΠΟΣ ΜΕ ΧΕΙΡΙΣΤΗΡΙΟ (τύπος R)

ΤΑΠΑ ΠΛΗΡΩΣΗΣ
ΛΑΔΙΟΥ ΚΙΝΗΤΗΡΑ

ΛΑΒΗ
ΚΟΡΔΟΝΙΕΡΑΣ

ΚΑΠΑΚΙ ΚΙΝΗΤΗΡΑ

ΟΠΗ ΓΙΑ ΣΥΝΔΕΤΙΚΟ
ΣΩΛΗΝΑΚΙ ΕΚΠΛΥ-
ΣΗΣ (μέσα στο καπάκι
του κινητήρα)

ΜΟΧΛΟΣ
ΓΚΑΖΙΟΥ

ΔΕΙΚΤΗΣ
ΣΤΑΘΜΗΣ
ΛΑΔΙΟΥ
ΚΙΝΗΤΗΡΑ
(ΡΑΒΔΟΣ)

ΠΡΥΜΝΑΙΟ
ΣΤΗΡΙΓΜΑ

ΜΟΧΛΟΣ ΑΠΑ-
ΣΦΑΛΙΣΗΣ ΚΡΑΤΕΙ

ΟΠΗ ΕΛΕΓΧΟΥ
ΝΕΡΟΥ ΨΥΞΗΣ

ΒΙΔΑ
ΣΥΣΦΙΓΞΗΣ

ΕΝΔΕΙΚΤΙΚΟ ΛΑΜΠΑΚΙ
ΠΙΕΣΗΣ ΛΑΔΙΟΥ

ΤΑΠΑ ΑΠΟΣΤΡΑΓ-
ΓΙΣΗΣ ΛΑΔΙΟΥ
ΚΙΝΗΤΗΡΑ

ΜΟΧΛΟΣ
ΑΝΥΨΩΣΗΣ

ΡΥΘΜΙΣΤΙΚΗ
ΜΠΑΡΑ (TRIM)

ΡΥΘΜΙΣΤΗΣ ΤΡΙΒΗΣ
ΧΕΙΡΙΣΤΗΡΙΟΥ

ΕΝΔΕΙΚΤΙΚΟ ΛΑ-
ΜΠΑΚΙ ΥΠΕΡΘΕΡ-
ΜΑΝΣΗΣ

ΜΟΧΛΟΣ ΓΡΗΓΟ-
ΡΟΥ ΡΕΛΑΝΤΙ
ΒΟΜΒΗΤΗΣ
(στο εσωτερικό
του κιβωτίου)

ΜΠΟΥΛΟΝΙ
ΕΛΕΓΧΟΥ
ΒΑΛΒΟΛΙΝΗΣ

ΘΥΡΙΔΑ ΕΙΣΟΔΟΥ
ΝΕΡΟΥ ΨΥΞΗΣ

ΠΛΑΚΑ ΑΝΤΙ-
ΣΠΗΛΛΙΩΣΗΣ

ΚΟΡΔΟΝΙ ΔΙΑΚΟΠΤΗ
ΔΙΑΚΟΠΗΣ ΛΕΙΤΟΥΡ-
ΓΙΑΣ ΚΙΝΗΤΗΡΑ ΣΕ
ΕΠΕΙΓΟΥΣΑ ΑΝΑΓΚΗ

ΔΙΑΚΟΠΤΗΣ
ΚΙΝΗΤΗΡΑ

ΔΙΑΚΟΠΤΗΣ ΔΙΑΚΟ-
ΠΗΣ ΛΕΙΤΟΥΡΓΙΑΣ
ΚΙΝΗΤΗΡΑ ΣΕ ΠΕ-
ΡΙΠΤΩΣΗ ΑΝΑΓΚΗΣ

ΤΑΠΑ ΑΠΟΣΤΡΑΓΓΙΣΗΣ
ΒΑΛΒΟΛΙΝΗΣ

ΘΥΡΙΔΑ
ΕΞΑΓΩΓΗΣ

ΣΥΝΔΕΤΗΡΑΣ ΔΙΑΚΟΠΤΗ
ΔΙΑΚΟΠΗΣ ΛΕΙΤΟΥΡΓΙΑΣ
ΣΕ ΠΕΡΙΠΤΩΣΗ ΑΝΑ-
ΓΚΗΣ

ΠΡΟΠΕΛΑ

ΑΝΑΓΝΩΡΙΣΗ ΤΩΝ ΕΞΑΡΤΗΜΑΤΩΝ

[Εκτός από τους τύπους D και G]

[Τύποι D και G]

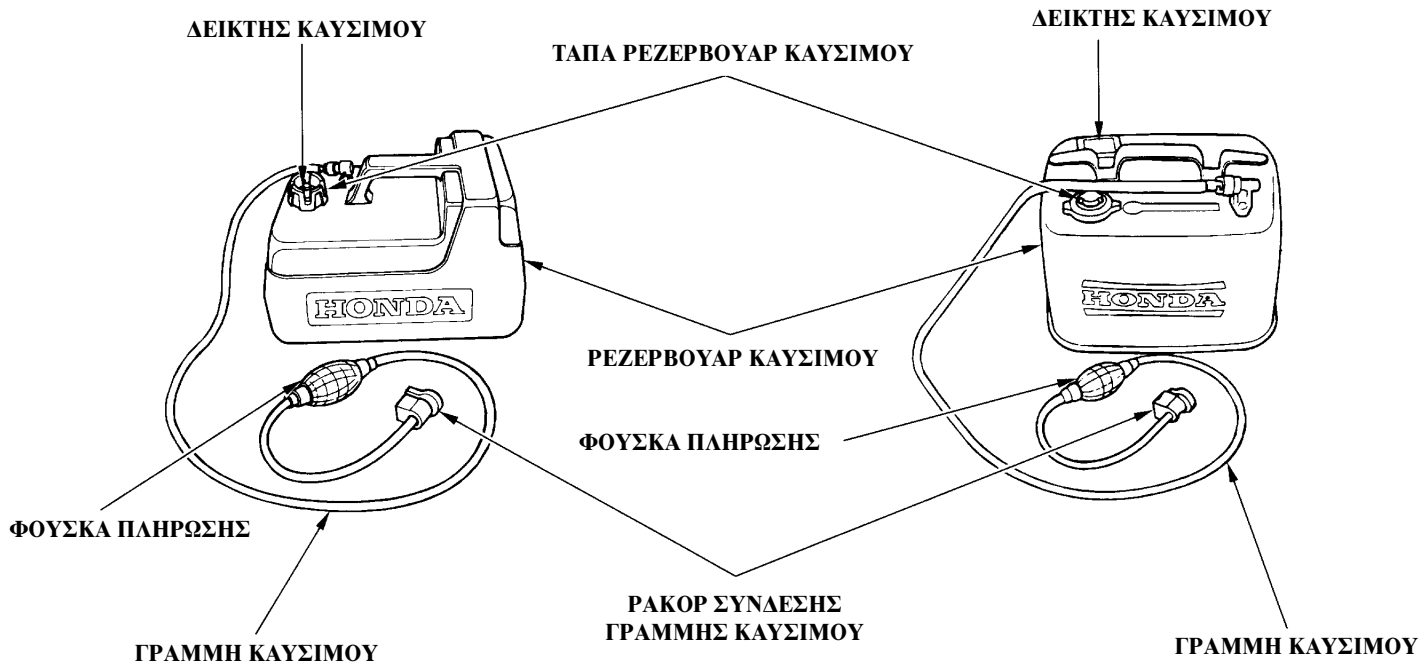

4. ΧΕΙΡΙΣΤΗΡΙΑ (τύπος Η)

Λαβή Κορδονιέρας

ΛΑΒΗ ΚΟΡΔΟΝΙΕΡΑΣ

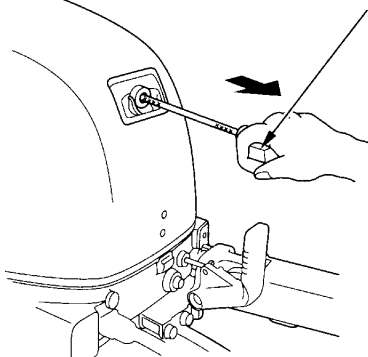

Χρησιμοποιήστε την κορδονιέρα για να βάλετε μπροστά τον κινητήρα. Τοποθετήστε το μοχλό αλλαγής ταχυτήτων στη θέση N (κράτει) πριν το ξεκίνημα του κινητήρα.

ΣΗΜΕΙΩΣΗ:

Ο κινητήρας δεν ξεκινάει με το τράβηγμα της λαβής εκτός εάν ο μοχλός αλλαγής ταχυτήτων βρισκείται στη θέση N (κράτει).

Κουμπί Εκκίνησης του Κινητήρα

(Μόνο στον τύπο Η με ηλεκτρική εκκίνηση)

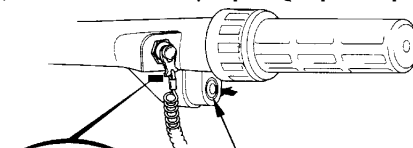

ΚΟΥΜΠΙ ΗΛΕΚΤΡΙΚΗΣ
ΕΚΚΙΝΗΣΗΣ

Χρησιμοποιήστε το κουμπί εκκίνησης για να βάλετε εμπρός τον κινητήρα. Τοποθετήστε το μοχλό αλλαγής ταχυτήτων στη θέση ΚΡΑΤΕΙ πριν το ξεκίνημα του κινητήρα.

ΣΗΜΕΙΩΣΗ:

Ο κινητήρας δεν ξεκινάει πιέζοντας το κουμπί ηλεκτρικής εκκίνησης εκτός εάν ο μοχλός αλλαγής ταχυτήτων βρισκείται στη θέση N (κράτει).

Μοχλός Αλλαγής Ταχυτήτων

ΑΝΑΠΟΔΑ N (ΚΡΑΤΕΙ)

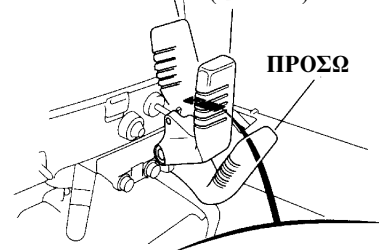

ΠΡΟΣΩ



..... ΑΝΑΠΟΔΑ

..... ΚΡΑΤΕΙ

..... ΠΡΟΣΩ

Χρησιμοποιήστε το μοχλό αλλαγής ταχυτήτων για να επιλέξετε την πρόσω, κράτει ή ανάποδα. Υπάρχουν τρεις θέσεις για τον μοχλό αλλαγής ταχυτήτων.

ΠΡΟΣΩ: Η λέμβος κινείται προς τα εμπρός

N (ΚΡΑΤΕΙ): Διακόπτεται η παροχή ισχύος από τον κινητήρα στην προπέλα. Η λέμβος δεν κινείται.

ΑΝΑΠΟΔΑ: Η λέμβος κινείται προς τα πίσω.

Τσοκ (μόνο στον τύπο Η μοντέλο με Χειροκίνητο Τσοκ)

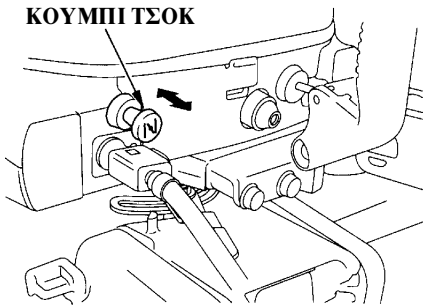

Όταν ο κινητήρας είναι ακόμα κρύος, τραβήξτε το κουμπί του τσοκ για εύκολη εκκίνηση. Τραβώντας το κουμπί του τσοκ παρόχεται στον κινητήρα πλούσιο μίγμα καυσίμου.

Λαβή Γκαζιού (τύπος Η)

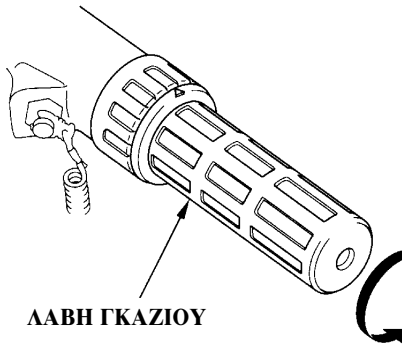

Γυρίστε το γκάζι δεξιόστροφα ή αριστερόστροφα για να ρυθμίσετε την ταχύτητα του κινητήρα. Στρέφοντας τη λαβή προς την κατεύθυνση που υποδεικνύει το βέλος αυξάνετε την ταχύτητα του κινητήρα.



Η καμπύλη στην λαβή δείχνει την ταχύτητα του κινητήρα.

ΧΕΙΡΙΣΤΗΡΙΑ (τύπος Η)

Κουμπί Ρύθμισης Τριβής Γκαζιού (Τύπος Η)

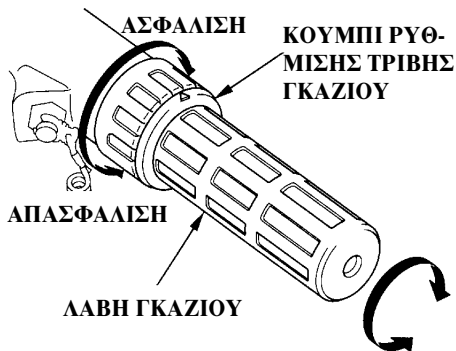

Χρησιμοποιήστε το κουμπί ρύθμισης του γκαζιού του κινητήρα όταν θέλετε να ταξι-
δεύετε με μια συγκεκριμένη σταθερή ταχύ-
τητα. Στρέφοντας το κουμπί ρύθμισης δε-
ξιόστροφα ασφαλίσετε το γκαζί στη συγ-
κριμένη θέση ενώ στρέφοντάς το κουμπί
αριστερόστροφα το απασφαλίσετε.

Διακόπτης Διακοπής Λειτουργίας Κινητή- ρας (τύπος Η)



Πιέστε το διακόπτη διακοπής λειτουργίας
κινητήρα για να σταματήσετε τον κινητήρα.

Κορδόνι Διακόπτη Διακοπής Λειτουργίας Κινητήρα σε περίπτωση Ανάγκης (τύπος Η) ΣΥΝΔΕΤΗΡΑΣ ΔΙΑΚΟΠΗΣ ΛΕΙΤΟΥΡΓΙΑΣ ΣΕ ΠΕΡΙΠΤΩΣΗ ΑΝΑΓΚΗΣ

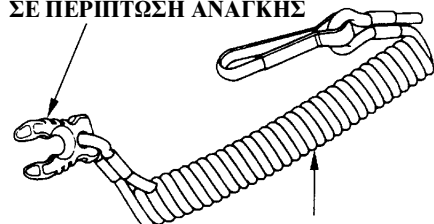

ΚΟΡΔΟΝΙ ΔΙΑΚΟΠΤΗ ΔΙΑΚΟΠΗΣ ΛΕΙΤΟΥΡΓΙΑΣ ΣΕ ΠΕΡΙΠΤΩΣΗ ΑΝΑΓΚΗΣ

Το κορδόνι του διακόπτη διακοπής λειτου-
ργίας του κινητήρα σε περίπτωση ανάγκης
υπάρχει για να σταματά αμέσως τη λειτουργία
του κινητήρα αν ο χειριστής βρεθεί εκτός της
λέμβου ή μακριά από τον εξωλέμβιο κινητήρα.

Ο κινητήρας σταματά όταν ο συνδετήρας που
βρίσκεται στην άκρη του κορδονιού του δια-
κόπτη διακοπής λειτουργίας κινητήρα σε πε-
ρίπτωση ανάγκης τραβηχτεί και αποσυνδεθεί
από το διακόπτη διακοπής λειτουργίας κιν-
ητήρα σε περίπτωση ανάγκης.

Όταν ο εξωλέμβιος κινητήρας βρίσκεται σε λει-
τουργία, βεβαιωθείτε ότι το ένα άκρο του κορδο-
νιού του διακόπτη διακοπής λειτουργίας κιν-
ητήρα σε περίπτωση ανάγκης έχει προσαρτηθεί στα-
θερά στον καρπό του χειριστή.

ΣΗΜΑ ΔΙΑΚΟΠΗΣ
ΛΕΙΤΟΥΡΓΙΑΣ ΚΙΝΗΤΗΡΑ



ΣΥΝΔΕΤΗΡΑΣ ΔΙΑΚΟΠΤΗ ΔΙΑΚΟΠΗΣ ΛΕΙΤΟΥΡΓΙΑΣ ΚΙΝΗΤΗΡΑ ΣΕ ΠΕΡΙΠΤΩΣΗ ΑΝΑΓΚΗΣ

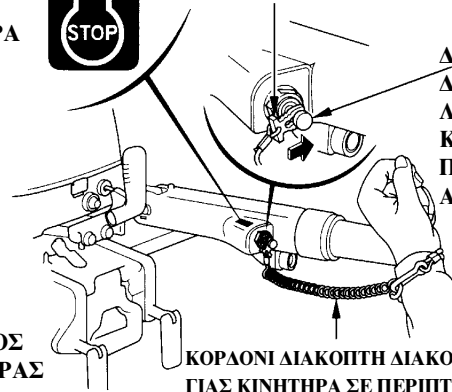

ΔΙΑΚΟΠΤΗΣ
ΔΙΑΚΟΠΗΣ
ΛΕΙΤΟΥΡΓΙΑΣ
ΚΙΝΗΤΗΡΑ ΣΕ
ΠΕΡΙΠΤΩΣΗ
ΑΝΑΓΚΗΣ



ΕΦΕΔΡΙΚΟΣ
ΣΥΝΔΕΤΗΡΑΣ

ΚΟΡΔΟΝΙ ΔΙΑΚΟΠΤΗ ΔΙΑΚΟΠΗΣ ΛΕΙΤΟΥΡΓΙΑΣ ΚΙΝΗΤΗΡΑ ΣΕ ΠΕΡΙΠΤΩΣΗ ΑΝΑΓΚΗΣ

▲ΠΡΟΕΙΔΟΠ.

Αν το κορδόνι του διακόπτη διακοπής λειτουργίας κινητήρα σε περίπτωση ανάγκης δε συνδεθεί, η λέμβος μπορεί να τεθεί εκτός ελέγχου σε περίπτωση που π.χ. ο χειριστής θρεθεί εκτός της λέμβου και δε θα είναι σε θέση να χειριστεί τον εξωλέμβιο κινητήρα.

Για την ασφάλεια του χειριστή και των επιβατών, βεβαιωθείτε ότι ο συνδετήρας του διακόπτη διακοπής λειτουργίας σε περίπτωση ανάγκης που βρίσκεται στο ένα άκρο

του κορδονιού έχει συνδεθεί με το διακόπτη διακοπής λειτουργίας. Δέστε σταθερά το άλλο άκρο του κορδονιού του διακόπτη διακοπής λειτουργίας σε περίπτωση ανάγκης στον καρπό του χειριστή.

ΣΗΜΕΙΩΣΗ:

Ο κινητήρας δεν ξεκινάει εκτός αν ο συνδετήρας του διακόπτη διακοπής λειτουργίας σε περίπτωση ανάγκης έχει συνδεθεί στο διακόπτη διακοπής λειτουργίας κινητήρα. Ένας εφεδρικός συνδετήρας βρίσκεται μέσα στην εργαλειοθήκη.

Ενδεικτικό Λαμπάκι Πίεσης Λαδιού

ΕΝΔΕΙΚΤΙΚΟ ΛΑΜΠΑΚΙ
ΠΙΕΣΗΣ ΛΑΔΙΟΥ

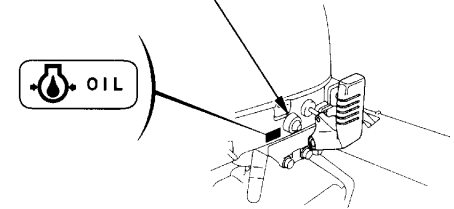

Όταν η στάθμη λαδιού κινητήρα είναι χαμηλή ή υπάρχει βλάβη στο σύστημα λίπανσης του κινητήρα, το ενδεικτικό λαμπάκι πίεσης λαδιού σβήνει.

ΧΕΙΡΙΣΤΗΡΙΑ (τύπος R)

Μοχλός Χειριστήριου (τύπος R)

ΜΟΧΛΟΣ ΧΕΙΡΙΣΤΗΡΙΟΥ

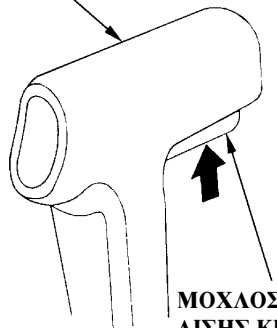

ΜΟΧΛΟΣ ΑΠΑΣΦΑΛΙΣΗΣ ΚΡΑΤΕΙ

Επιλέγοντας με το μοχλό αλλαγής ταχυτήτων την κίνηση πρόσω, ανάποδα ή κράτει, η ρύθμιση της ταχύτητας του κινητήρα γίνεται μέσω του μοχλού του χειριστήριου. Είναι απαραίτητο να τραβήξετε το μοχλό απασφάλισης νεκράς για να ενεργοποιήσετε το μοχλό του χειριστήριου.

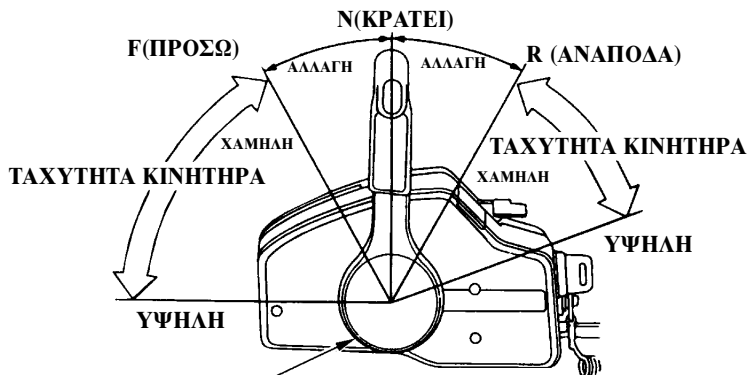

ΜΟΧΛΟΣ ΤΗΛΕΧΕΙΡΙΣΜΟΥ

F(ΠΡΟΣΩ):

Μετακινώντας το μοχλό στη θέση “F” (δηλαδή σε γωνία περίπου 30 μοιρών από τη θέση “N” του Κράτει) επιλέγετε την ταχύτητα της κίνησης προς τα εμπρός. Μετακινώντας το μοχλό περισσότερο από τη θέση “F” θα αυξήσετε το γκάζι και συνεπώς και την ταχύτητα της λέμβου προς τα εμπρός.

N(ΚΡΑΤΕΙ):

Διακόπτεται η παροχή ισχύος από τον κινητήρα στην προπέλα.

R(ΑΝΑΠΟΔΑ):

Μετακινώντας το μοχλό στη θέση “R” (δηλαδή σε γωνία περίπου 30 μοιρών από τη θέση “N” του Κράτει) επιλέγετε να κινηθείτε ανάποδα. Μετακινώντας το μοχλό περισσότερο από τη θέση “R” θα αυξήσετε το γκάζι και συνεπώς και την ταχύτητα της λέμβου προς τα πίσω.

Μοχλός Απασφάλισης Κράτει (Τύπος R)

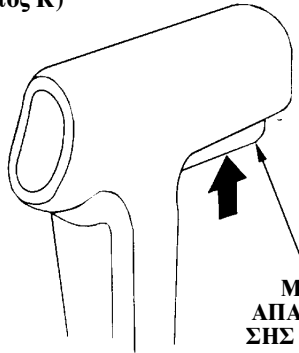

Ο μοχλός απασφάλισης κράτει έχει τοποθετηθεί επάνω στον μοχλό του χειριστηρίου ώστε να προλαμβάνεται οποιαδήποτε κατά λάθος ενεργοποίηση του γκαζιού. Ο μοχλός του χειριστηρίου δεν ενεργοποιείται παρά μόνον εάν τον μετακινείτε ενώ τραβάτε προς τα επάνω το μοχλό απασφάλισης κράτει.

Διακόπτης Κινητήρα (τύπος R)

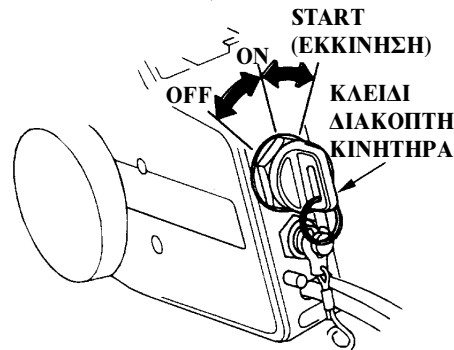

Αυτό το χειριστήριο είναι εξοπλισμένο με διακόπτη εκκίνησης.

- “START”: για το ξεκίνημα το κινητήρα.
- “ON”: για τη λειτουργία του κινητήρα αφού ξεκινήσει.
- “OFF”: για το σταμάτημα του κινητήρα. (ΜΙΖΑ ΣΤΗ ΘΕΣΗ “OFF”)

ΠΑΡΑΤΗΡΗΣΗ Μην αφήνετε το διακόπτη του κινητήρα (διακόπτης μίζας) στη θέση “ON” (το κλειδί στη θέση “ON”) όταν ο κινητήρας δεν λειτουργεί γιατί θα αποφορτιστεί η μπαταρία.

ΣΗΜΕΙΩΣΗ: Το μοτέρ της μίζας δεν γυρνάει εκτός εάν ο μοχλός τηλεχειρισμού βρίσκεται στη θέση νεκρός (θέση “N”).

ΧΕΙΡΙΣΤΗΡΙΑ (τύπος R)

Κορδόνι Διακόπτη Διακοπής Λειτουργίας Κινητήρα σε περίπτωση Ανάγκης (τύπος R)

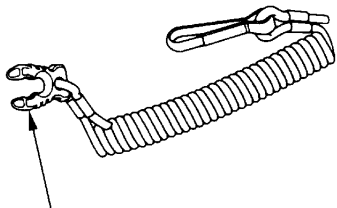

ΣΥΝΔΕΤΗΡΑΣ ΔΙΑΚΟΠΤΗ ΔΙΑΚΟΠΗΣ ΛΕΙΤΟΥΡΓΙΑΣ ΣΕ ΠΕΡΙΠΤΩΣΗ ΑΝΑΓΚΗΣ

Το κορδόνι του διακόπτη διακοπής λειτουργίας του κινητήρα σε περίπτωση ανάγκης υπάρχει για να σταματά άμεσα τη λειτουργία του κινητήρα αν ο χειριστής βρεθεί εκτός της λέμβου ή μακριά από τον εξωλέμβιο κινητήρα.

Ο κινητήρας σταματά όταν ο συνδετήρας που βρίσκεται στην άκρη του κορδονιού του διακόπτη διακοπής λειτουργίας κινητήρα σε περίπτωση ανάγκης τραβηχτεί και αποσυνδεθεί από το διακόπτη διακοπής λειτουργίας του κινητήρα.

Όταν ο εξωλέμβιος κινητήρας βρίσκεται σε λειτουργία, βεβαιωθείτε ότι το ένα άκρο του κορδονιού του διακόπτη διακοπής λειτουργίας κινητήρα σε περίπτωση ανάγκης έχει προσαρτηθεί σταθερά στον καρπό του χειριστή.

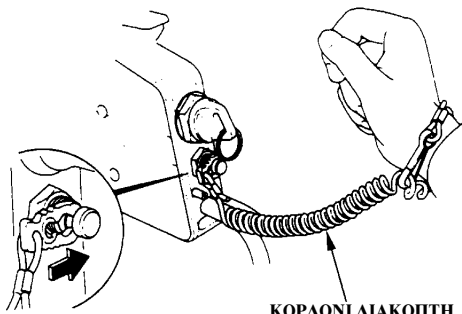

ΣΥΝΔΕΤΗΡΑΣ ΔΙΑΚΟΠΤΗ ΔΙΑΚΟΠΗΣ ΛΕΙΤΟΥΡΓΙΑΣ ΣΕ ΠΕΡΙΠΤΩΣΗ ΑΝΑΓΚΗΣ

ΚΟΡΔΟΝΙ ΔΙΑΚΟΠΤΗ ΔΙΑΚΟΠΗΣ ΛΕΙΤΟΥΡΓΙΑΣ ΣΕ ΠΕΡΙΠΤΩΣΗ ΑΝΑΓΚΗΣ

▲ ΠΡΟΕΙΔΟΠ.

Αν το κορδόνι του διακόπτη διακοπής λειτουργίας κινητήρα σε περίπτωση ανάγκης δε συνδεθεί, η λέμβος μπορεί να τεθεί εκτός ελέγχου σε περίπτωση που π.χ. ο χειριστής βρεθεί εκτός της λέμβου και δε θα είναι σε θέση να χειριστεί τον εξωλέμβιο κινητήρα.

Για την ασφάλεια του χειριστή, βεβαιωθείτε ότι ο συνδετήρας του διακόπτη διακοπής λειτουργίας σε περίπτωση ανάγκης έχει συνδεθεί και ότι το άλλο άκρο του κορδονιού του διακόπτη διακοπής λειτουργίας σε περίπτωση ανάγκης έχει προσαρτηθεί σταθερά στον καρπό του χειριστή.

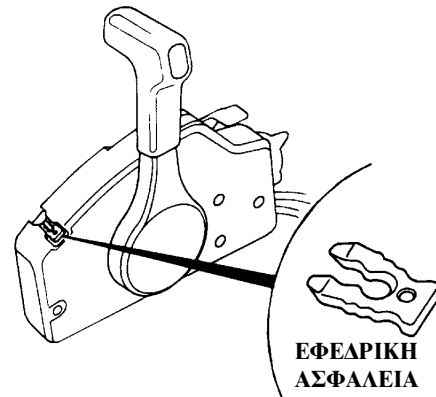

ΕΦΕΔΡΙΚΗ ΑΣΦΑΛΕΙΑ

ΣΗΜΕΙΩΣΗ:

Ο κινητήρας δεν ξεκινάει εκτός αν ο συνδετήρας του διακόπτη διακοπής λειτουργίας σε περίπτωση ανάγκης έχει συνδεθεί στο διακόπτη διακοπής λειτουργίας κινητήρα.

Ένας εφεδρικός συνδετήρας του διακόπτη διακοπής λειτουργίας σε περίπτωση ανάγκης βρίσκεται πάνω στο κιβώτιο χειριστή.

ΧΕΙΡΙΣΤΗΡΙΑ (τύπος R)

Μοχλός Γρήγορου Ρελαντί (τύπος R)

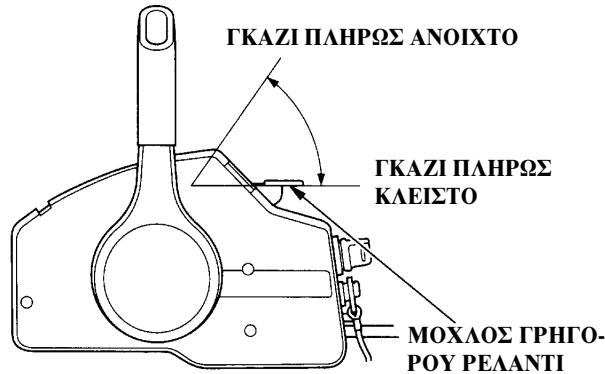

Ο μοχλός γρήγορου ρελαντί δίνει τη δυνατότητα στο χειριστή να αυξήσει το γκάζι του κινητήρα όταν βρίσκεται στη θέση κρᾶται. Ο μοχλός δεν κινείται εκτός αν ο μοχλός τηλεχειρισμού είναι τοποθετημένος στη θέση "N" (νεκρά). Σημειώστε επίσης ότι ο μοχλός ελέγχου δεν κινείται εκτός αν ο μοχλός γρήγορου ρελαντί είναι τοποθετημένος στη θέση "πλήρως κλειστός".

Χρησιμοποιήστε το μοχλό γρήγορου ρελαντί για την προθέρμανση του κινητήρα αφού θέσετε σε λειτουργία έναν κρύο κινητήρα.

Φωτεινή Προειδοποιητική Ένδειξη Πίεσης Λαδιού/Βομβητής (Τύπος R)

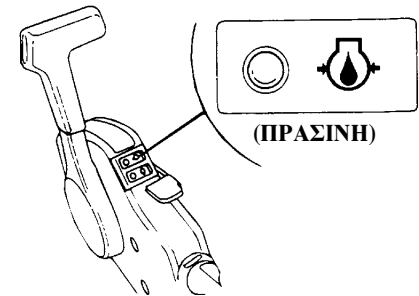

Όταν η πίεση λαδιού είναι χαμηλή και/ή υπάρχει βλάβη στο σύστημα λίπανσης του κινητήρα, η φωτεινή προειδοποιητική ένδειξη πίεσης λαδιού σβήνει και ηχεί ο βομβητής.

ΧΕΙΡΙΣΤΗΡΙΑ (τύπος R)

Φωτεινή Προειδοποιητική Ένδειξη Υπερθέρμανσης/Βομβητής (Τύπος R)

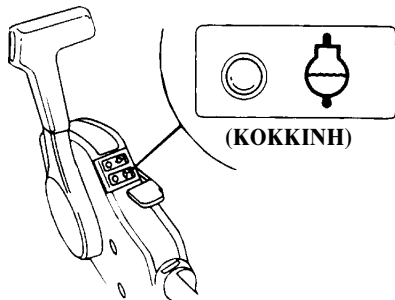

Όταν το κύκλωμα ψύξης του κινητήρα παρουσιάσει βλάβη, η φωτεινή προειδοποιητική ένδειξη υπερθέρμανσης ανάβει και ηχεί ο βομβητής. Στην περίπτωση αυτή, η ταχύτητα του κινητήρα αρχίζει σταδιακά να ελαττώνεται.

Μοχλός Ασφάλισης Κινητήρα

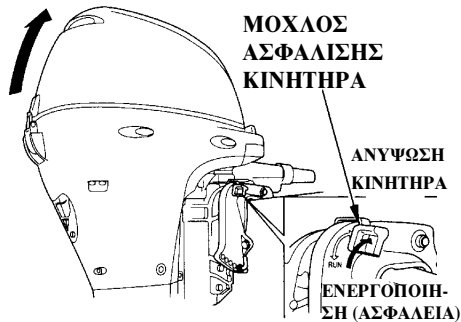

Χρησιμοποιήστε το μοχλό ασφάλισης κινητήρα για να ανυψώσετε προσωρινά τον κινητήρα όταν η λέμβος πλέει σε αβαθή, ή στη φάση πρόσδεσης ή αγκυροβολήσης σε αβαθή. Με το σήκωμα του μοχλού ασφάλισης κινητήρα απασφαλίζεται ο κινητήρας και έτσι μπορεί να πάρει κεκλιμένες θέσεις. Με το χαμηλάωμα του μοχλού ασφάλισης κινητήρα ασφαλίεται ο κινητήρας και ακινητοποιείται.

▲ ΠΡΟΕΙΔΟΠ.

Πριν την αναχώρηση, βεβαιωθείτε ότι έχετε χαμηλώσει το μοχλό ασφάλισης κινητήρα και έχετε ασφαλίσει τον κινητήρα. Σε αντίθετη περίπτωση, είναι δυνατό να ανυψωθεί ο κινητήρας όταν ο λέμβος κινείται με την όπισθεν, με αποτέλεσμα να τραυματιστούν επιβάτες.

Ανόδιο

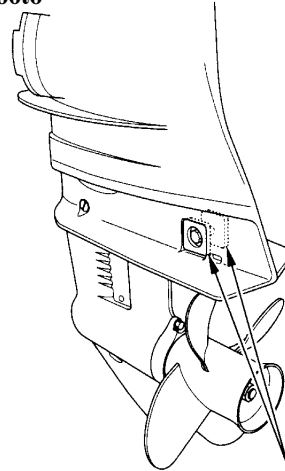

Το ανόδιο είναι ένα αναλώσιμο μέταλλο το οποίο προστατεύει τον εξωλέμβιο κινητήρα από τη διάβρωση.

Οπή Ελέγχου Νερού Ψύξης

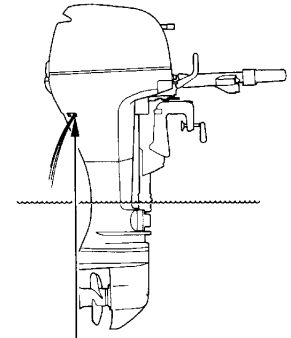

ΟΠΗ ΕΛΕΓΧΟΥ ΝΕΡΟΥ ΨΥΞΗΣ

Ο έλεγχος του νερού ψύξης γίνεται εδώ, προκειμένου να διαπιστωθεί εάν κυκλοφορεί κανονικά μέσα στον κινητήρα.

Μετά το ξεκίνημα του κινητήρα, ελέγξτε από την οπή έλεγχου νερού εάν το νερό ψύξης κυκλοφορεί μέσα στον κινητήρα.

ΧΕΙΡΙΣΤΗΡΙΑ

Θυρίδα Εισόδου Νερού Ψύξης

ΘΥΡΙΑΔΑ ΕΙΣΟΔΟΥ ΝΕΡΟΥ ΨΥΞΗΣ

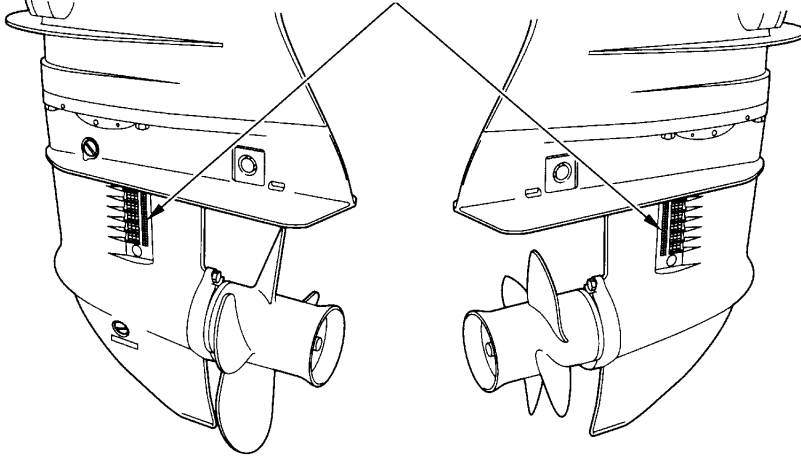

Το νερό ψύξης του κινητήρα εισέρχεται στον κινητήρα μέσω αυτής της θυρίδας.

Ασφάλεια Καπακιού Κινητήρα

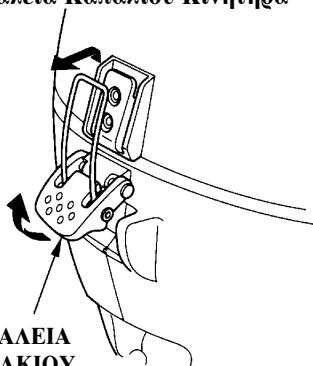

ΑΣΦΑΛΕΙΑ ΚΑΠΑΚΙΟΥ ΚΙΝΗΤΗΡΑ

Κλειδώστε/ξεκλειδώστε την ασφάλεια του καπακιού του κινητήρα για να τοποθετήσετε ή να αφαιρέσετε το καπάκι του κινητήρα.

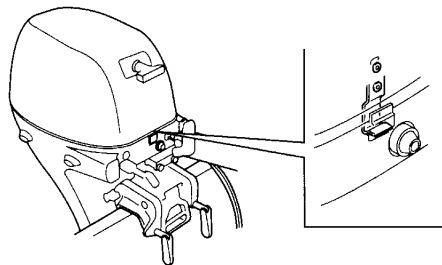

ΧΕΙΡΙΣΤΗΡΙΑ

Ρυθμιστική Μπάρα (Γωνίας TRIM)

(τύπος R/τύπος ΧΗ)

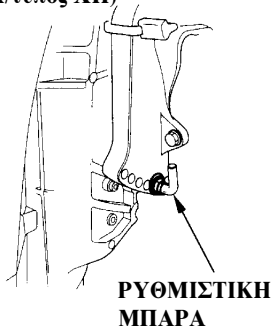

Χρησιμοποιήστε τη ρυθμιστική μπάρα της γωνίας trim για να ρυθμίσετε κατάλληλα τη γωνία του κινητήρα.

Η γωνία του κινητήρα μπορεί να ρυθμιστεί σε πέντε διαφορετικές γωνίες, μετακινώντας κάθε φορά τη ρυθμιστική μπάρα στην αντίστοιχη θέση.

(τύπος SH/LH)

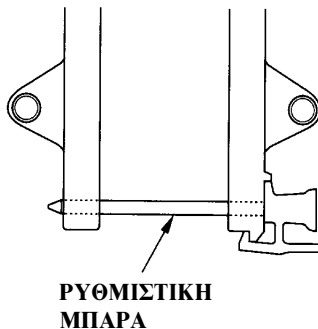

Κουμπι Εξαέρωσης Τάπας Ρεζερβουάρ Καυσίμου/Δείκτης Καυσίμου

(Εκτός από τους τύπους D και G)



ΔΕΙΚΤΗΣ ΚΑΥΣΙΜΟΥ

ΔΕΙΚΤΗΣ ΚΑΥΣΙΜΟΥ

ΚΟΥΜΠΙ ΕΞΑΕΡΩΣΗΣ

ΚΛΕΙΝΕΙ
ΑΝΟΙΓΕΙ

ΤΑΠΑ ΡΕΖΕΡΒΟΥΑΡ ΚΑΥΣΙΜΟΥ

Το κουμπι εξαέρωσης απομονώνει το ρεζερβουάρι καυσίμου από τον ατμοσφαιρικό αέρα.

Όταν γεμίζετε το ρεζερβουάρι καυσίμου, στρέψτε αριστερόστροφα το κουμπι εξαέρωσης για να ανοίξετε και να βγάλετε την τάπα του ρεζερβουάρι καυσίμου.

Στρέψτε δεξιόστροφα το κουμπι εξαέρωσης και κλείστε το καλά πριν επιχειρήσετε τη μεταφορά ή αποθήκευση του εξωλέμβιου κινητήρα.

(τύποι D και G)

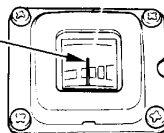

Ο δείκτης καυσίμου δείχνει τη στάθμη καυσίμου μέσα στο ρεζερβουάρι.

ΧΕΙΡΙΣΤΗΡΙΑ

Ρακόρ Σύνδεσης Γραμμής Καυσίμου

ΡΑΚΟΡ ΣΥΝΔΕΣΗΣ ΓΡΑΜΜΗΣ ΚΑΥΣΙΜΟΥ

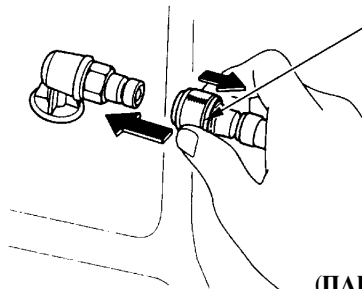

(ΠΛΕΥΡΑ ΤΟΥ ΡΕΞΕΡ-
ΒΟΥΑΡ ΚΑΥΣΙΜΟΥ)

(Εκτός από τους τύπους D και G)

Το ρακόρ σύνδεσης της γραμμής καυσίμου χρησιμοποιείται για τη σύνδεση του σωλήνα της γραμμής καυσίμου μεταξύ του ρεξερβουάρ καυσίμου και του εξωλέμβιου κινητήρα.

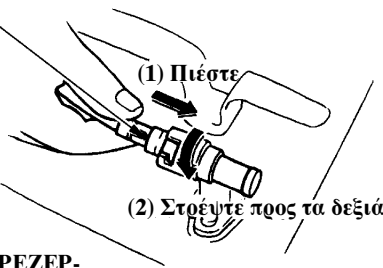

(τύποι D και G)

ΡΑΚΟΡ ΣΥΝΔΕΣΗΣ ΓΡΑΜΜΗΣ ΚΑΥΣΙΜΟΥ

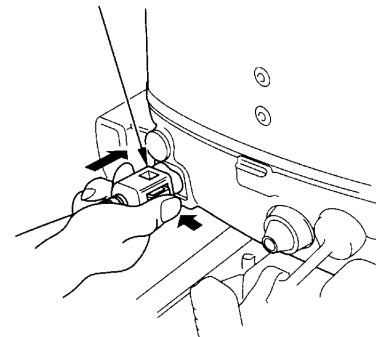

(ΠΛΕΥΡΑ ΤΟΥ ΕΞΩΛΕΜΒΙΟΥ ΚΙΝΗ-
ΤΗΡΑ)

ΠΑΡΑΤΗΡΗΣΗ

Λανθασμένη εγκατάσταση του εξωλέμβιου κινητήρα μπορεί να οδηγήσει σε πτώση του κινητήρα μέσα στο νερό, σε αδυναμία κίνησης της λέμβου σε ευθύγραμμη πορεία προς τα εμπρός, σε αδυναμία αύξησης της ταχύτητας του κινητήρα και μεγάλη κατανάλωση καυσίμου.

Συνιστούμε την εγκατάσταση του εξωλέμβιου κινητήρα από εξουσιοδοτημένο αντιπρόσωπο εξωλέμβιων κινητήρων της Honda.

Συμβουλευτείτε τον κοντινότερο εξουσιοδοτημένο αντιπρόσωπο της Honda σχετικά με την εγκατάσταση και λειτουργία του εξωλέμβιου κινητήρα.

Επιλογή Κατάλληλης Λέμβου

Επιλέξτε την κατάλληλη λέμβο για την ισχύ του κινητήρα (8,0 ή 10 PS). Η συνιστώμενη ισχύς αναγράφεται στις περισσότερες λέμβους.

▲ΠΡΟΕΙΔΟΠ.

Μην υπερβαίνετε την ενδεδειγμένη ισχύ του κατασκευαστή. Μπορεί να προκληθεί βλάβη και τραυματισμός.

Ύψος Καθρέφτη

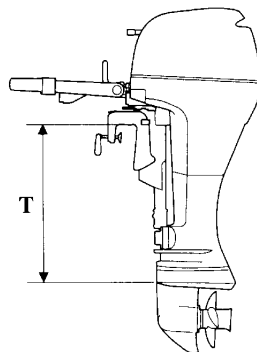

| | |
|--------|--------|
| Τύπος: | T |
| S: | 433 mm |
| L: | 563 mm |
| X: | 703 mm |

Επιλέξτε τον κατάλληλο εξωλέμβιο κινητήρα που ταιριάζει στο ύψος του καθρέφτη της λέμβου σας.

Θέση

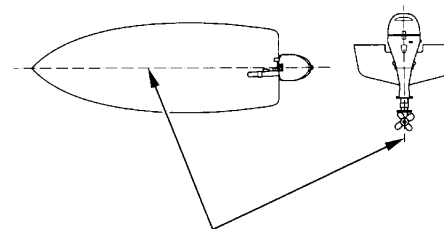

ΚΕΝΤΡΙΚΟΣ ΑΞΟΝΑΣ

Τοποθετήστε τον εξωλέμβιο κινητήρα στην πρύμνη, στον κεντρικό άξονα της λέμβου.

ΕΓΚΑΤΑΣΤΑΣΗ

Ύψος Εγκατάστασης

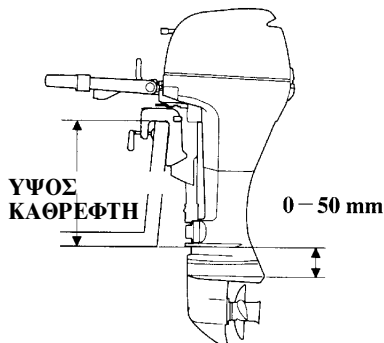

Βεβαιωθείτε ότι το ύψος του καθρέφτη είναι το σωστό για τον κινητήρα σας. Λανθασμένο ύψος εγκατάστασης θα μειώσει την απόδοση. Ο κινητήρας πρέπει να εγκατασταθεί έτσι ώστε η πλάκα αντι-σπηλαίωσης να βρίσκεται 0-50 mm κάτω από τον πάτο της λέμβου.

ΠΑΡΑΤΗΡΗΣΗ

- Η στάθμη του νερού πρέπει να βρίσκεται τουλάχιστον 100 mm πάνω από την πλάκα αντι-σπηλαίωσης, γιατί διαφορετικά η αντλία νερού δεν θα αντλεί την επαρκή ποσότητα νερού ψύξης και ο κινητήρας θα υπερθερμανθεί.
- Αν το ύψος εγκατάστασης είναι πολύ μικρό, η θυρίδα ρελαντί μπορεί να βρεθεί κάτω από την επιφάνεια του νερού, προκαλώντας βλάβες στον κινητήρα ή δυσκολία στην εκκίνηση του κινητήρα.

Στερέωση Κινητήρα

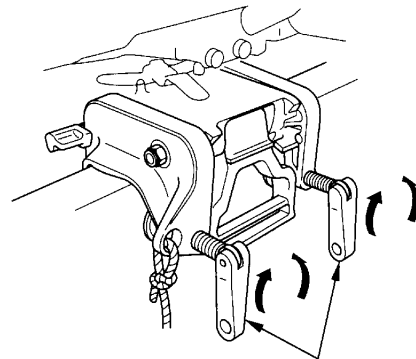

ΜΠΟΥΛΟΝΙ ΣΥΣΦΙΞΗΣ

1. Στερεώστε το πρυμναίο στήριγμα στον καθρέφτη και σφίξτε τα μπουλόνια σύσφιξης.

▲ΠΡΟΣΟΧΗ

- Όταν η λέμβος βρίσκεται σε πλεύση, ελέγχετε περιοδικά τα μπουλόνια σύσφιξης.
- Δέστε ένα σχοινί στην οπή που υπάρχει στο πρυμναίο στήριγμα και στερεώστε το άλλο άκρο του σχοινιού επάνω στη λέμβο. Με τον τρόπο αυτό θα αποφύγετε τυχαία πτώση και απώλεια του εξωλέμβιου κινητήρα.

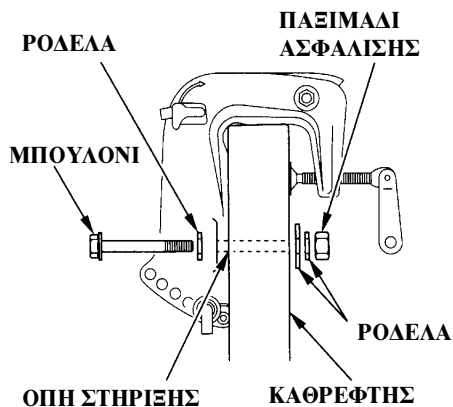

2. Βάλτε σιλικόνη στεγανοποίησης (Three Bond 1216 ή άλλο ανάλογο προϊόν) στις οπές εγκατάστασης και στήριξης του εξωλέμβιου κινητήρα.
3. Τοποθετήστε τον εξωλέμβιο κινητήρα στη λέμβο και ασφαλίστε τον με τα μπουλόνια, τις ροδέλες και τα παξιμάδια.

ΣΗΜΕΙΩΣΗ:

Στάνταρ Ροπή Σύσφιξης:
29-39 N.m (5.0-6.0 kgf.m)

Η παραπάνω στάνταρ ροπή δίνεται μόνον ενδεικτικά. Η ροπή σύσφιξης του παξιμαδιού μπορεί να διαφέρει ανάλογα με το υλικό κατασκευής της λέμβου. Συμβουλευτείτε έναν εξουσιοδοτημένο αντιπρόσωπο εξωλέμβιων κινητήρων της Honda.

▲ ΠΡΟΣΟΧΗ

Εγκαταστήστε σταθερά και με ασφάλεια τον εξωλέμβιο κινητήρα. Μη σταθερή στήριξη και εγκατάσταση του εξωλέμβιου κινητήρα μπορεί να οδηγήσει σε κατά λάθος απώλεια του κινητήρα και θλάξη ή τραυματισμό στον εξοπλισμό και στο προσωπικό.

ΕΓΚΑΤΑΣΤΑΣΗ

Γωνία Κινητήρα (Πλεύση - “Cruising”)

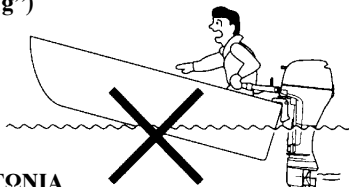

**ΛΑΘΟΣ ΓΩΝΙΑ
ΠΡΟΚΑΛΕΙ ΑΝΑΣΗΚΩΜΑ ΤΗΣ ΠΛΩΡΗΣ
ΤΗΣ ΛΕΜΒΟΥ**

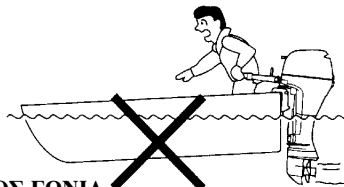

**ΛΑΘΟΣ ΓΩΝΙΑ
ΠΡΟΚΑΛΕΙ ΒΥΘΙΣΗ ΤΗΣ ΠΛΩΡΗΣ
ΤΗΣ ΛΕΜΒΟΥ**

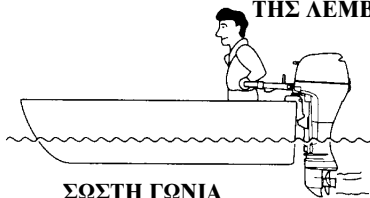

**ΣΩΣΤΗ ΓΩΝΙΑ
ΔΙΝΕΙ ΜΕΓΙΣΤΗ ΑΠΟΔΟΣΗ**

Εγκαταστήστε τον εξωλέμβιο κινητήρα στην καλύτερη γωνία ισοστάθμισης (trim) για να επιτύχετε μέγιστη ισχύ και σταθερότητα της λέμβου όταν κινείται με σταθερή ταχύτητα.

Πολύ μεγάλη γωνία ισοστάθμισης (trim):
Λάθος - προκαλεί ανασήκωμα της πλώρης της λέμβου.

Πολύ μικρή γωνία ισοστάθμισης (trim):
Λάθος - προκαλεί βύθιση της πλώρης της λέμβου.

Η γωνία ισοστάθμισης (trim) διαφοροποιείται ανάλογα με το συνδυασμό λέμβου, εξωλέμβιου κινητήρα και προπέλας και βέβαια ανάλογα με τις συνθήκες λειτουργίας.

Ρύθμιση γωνίας κινητήρα (trim)

Ρυθμίστε τον εξωλέμβιο κινητήρα έτσι ώστε να βρίσκεται σε κάθετη θέση ως προς την επιφάνεια του νερού (δηλαδή, ο άξονας της προπέλας να είναι παράλληλος προς την επιφάνεια του νερού).

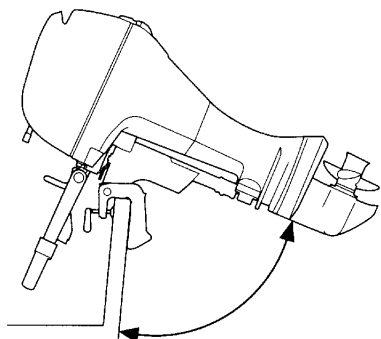

Υπάρχουν πέντε φάσεις για την εκτέλεση της ρύθμισης.

1. Ανυψώστε τον κινητήρα στην ενδεικμένη γωνία ανύψωσης.

(Τύπος R/Τύπος ΧΗ)

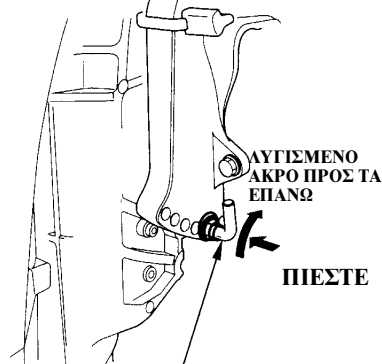

ΡΥΘΜΙΣΤΙΚΗ ΜΠΑΡΑ ΠΡΥΜΝΙΑΙΑΣ ΓΩΝΙΑΣ (trim)

(Τύπος R/Τύπος ΧΗ)

2. Πιέστε τη ρυθμιστική μπάρα (trim) προς τα μέσα, γυρίστε την προς τα επάνω και τραβήξτε την προς τα έξω για να την βγάλετε.

(Τύπος R/Τύπος ΧΗ)

ΑΠΑΣΦΑΛΙΣΜΕΝΗ ΘΕΣΗ

ΡΥΘΜΙΣΤΙΚΗ ΜΠΑΡΑ

ΓΙΑ ΝΑ ΑΛΛΑΞΕΤΕ ΓΩΝΙΑ

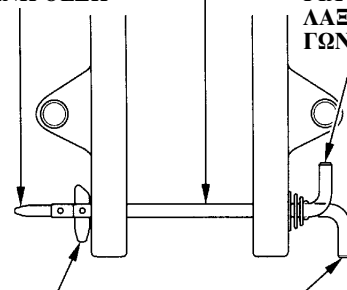

ΑΣΦΑΛΙΣΜΕΝΗ ΘΕΣΗ

ΓΙΑ ΝΑ ΑΣΦΑΛΙΣΕΤΕ

(Τύπος R/Τύπος ΧΗ)

3. Εισάγετε τη ρυθμιστική μπάρα (trim) στην κατάλληλη οπή και γυρίστε την προς τα κάτω για να την ασφαλίσετε. Αφού ασφαλίσετε στην επιθυμητή θέση, τραβήξτε τη ρυθμιστική μπάρα (trim) για να βεβαιωθείτε ότι δεν έχει φύγει από τη θέση της.

ΠΑΡΑΤΗΡΗΣΗ

Για να αποφύγετε πιθανές ζημιές στη λέμβο ή στον κινητήρα, βεβαιωθείτε ότι η ρυθμιστική μπάρα (trim) έχει ασφαλίσει στη θέση της.

ΕΓΚΑΤΑΣΤΑΣΗ

(τύπος SH/LH)

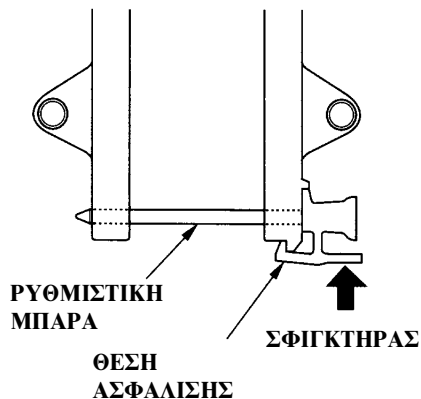

ΠΑΡΑΤΗΡΗΣΗ

Για να προλάβετε την πρόκληση ζημίας στη λέμβο ή βλάβης στον κινητήρα, βεβαιωθείτε ότι η ρυθμιστική μπάρα (trim) είναι ασφαλισμένη.

4. (τύπος SH/LH)
Ανοίξτε το σφιγκτήρα στο ένα άκρο της ρυθμιστικής μπάρας (trim) και τραβήξτε προς τα έξω για να τη βγάλετε.
5. (τύπος SH/LH)
Βάλτε τη μπάρα (trim) στην κατάλληλη οπή και ασφαλίστε την. Αφού ασφαλίσετε, τραβήξτε τη ρυθμιστική μπάρα (trim) και βεβαιωθείτε ότι δε μετακινείται.

Συνδεσμολογία Μπαταρίας

Χρησιμοποιήστε μπαταρία με προδιαγραφή 12V-35 AH ή περισσότερο.

Η μπαταρία είναι προαιρετικός εξοπλισμός (δηλαδή, κομμάτι που αγοράζεται ξεχωριστά από τον εξωλέμβιο κινητήρα).

▲ΠΡΟΕΙΔΟΠ.

Οι μπαταρίες εκλύουν εκρηκτικά αέρια: αν αναφλεγούν μπορεί να εκραγούν προκαλώντας σοβαρούς τραυματισμούς ή τύφλωση. Όταν φορτίζετε μπαταρία, φροντίστε να υπάρχει επαρκής αερισμός του χώρου.

- **ΚΙΝΔΥΝΟΙ ΑΠΟ ΤΑ ΧΗΜΙΚΑ:** Τα ηλεκτρολυτικά υγρά της μπαταρίας περιέχουν θειικό οξύ. Επαφή με τα μάτια ή το δέρμα, ακόμα και πάνω από τα ρούχα, μπορεί να προκαλέσει σοβαρά εγκαύματα. Φορέστε προστατευτική μάσκα προσώπου και προστατευτικό ρουχισμό.
- Κρατήστε μακριά σπινθήρες και φλόγα και μην καπνίζετε κοντά στην μπαταρία. **ΑΝΤΙΔΟΤΟ:** Αν ο ηλεκτρολύτης της μπαταρίας έρθει σε επαφή με τα μάτια σας, ξεπλύνετε προσεκτικά με άφθονο χλιαρό νερό για τουλάχιστον 15

λεπτά και καλέστε αμέσως γιατρό.

- **ΔΗΛΗΤΗΡΙΟ:** Ο ηλεκτρολύτης της μπαταρίας είναι δηλητήριο. **ΑΝΤΙΔΟΤΟ**
 - Εξωτερικά: Ξεπλύνετε προσεκτικά με νερό.
 - Εσωτερικά: Πιείτε μεγάλη ποσότητα νερού ή γάλακτος. Συνεχίστε με γάλα μαγνησίας ή φυτικό λάδι και καλέστε αμέσως γιατρό.
- **ΚΡΑΤΗΣΤΕ ΤΟΝ ΗΛΕΚΤΡΟΛΥΤΗ ΜΑΚΡΙΑ ΑΠΟ ΠΑΙΔΙΑ.**

Τοποθετήστε τη μπαταρία μέσα στο κιβώτιο μπαταρίας και στερεώστε καλά το κιβώτιο μπαταρίας στο σκαφί. Εγκαταστήστε το κιβώτιο μπαταρίας σε τέτοια θέση ώστε να μην ανατρέπεται όταν η λέμβος βρίσκεται σε κίνηση και να μη βρίσκεται εκτεθειμένο στο νερό και στο άμεσο ηλιακό φως.

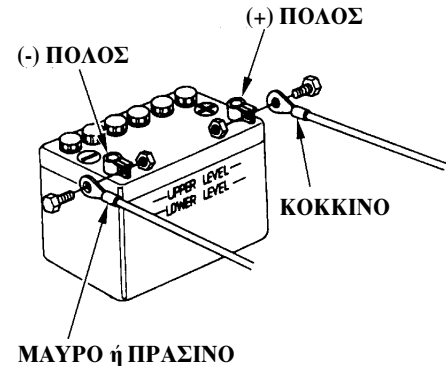

ΜΑΥΡΟ ή ΠΡΑΣΙΝΟ

Συνδέστε τα καλώδια της μπαταρίας:

1. Συνδέστε το καλώδιο με τον κόκκινο ακροδέκτη στο θετικό (+) πόλο της μπαταρίας.
2. Συνδέστε το καλώδιο με το μαύρο ή πράσινο ακροδέκτη (Μοντέλο με λαγουδέρα και χειροκίνητη εκκίνηση) στον αρνητικό (-) πόλο της μπαταρίας.

ΕΓΚΑΤΑΣΤΑΣΗ

ΠΑΡΑΤΗΡΗΣΗ

- Βεβαιωθείτε ότι συνδέσατε πρώτα τον ακροδέκτη (+) του καλωδίου της μπαταρίας. Όταν αποσυνδέετε τα καλώδια, αποσυνδέετε πρώτα τον ακροδέκτη (-) και μετά τον ακροδέκτη (+) του καλωδίου.
- Σε περίπτωση που τα καλώδια δεν είναι σωστά συνδεδεμένα με τους πόλους της μπαταρίας, είναι δυνατόν να μην λειτουργεί κανονικά το μοτέρ της μίζας.
- Αν κάνετε λάθος σύνδεση του θετικού και αρνητικού καλωδίου της μπαταρίας ή αποσυνδέσετε τα καλώδια ενώ ο κινητήρας βρίσκεται σε λειτουργία, θα καταστραφεί το σύστημα φόρτισης της μπαταρίας.
- Μην τοποθετείτε το ρεξερβουάρ καυσίμου κοντά στην μπαταρία.

Υποδοχή DC Φόρτισης Μπαταρίας (Μόνο για τον τύπο με εξοπλισμό)

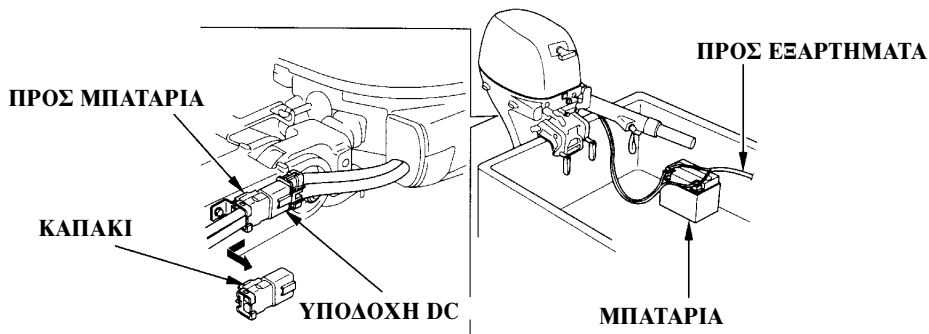

Η υποδοχή DC παρέχει στην έξοδο 12 volt και 6 amp για τη φόρτιση της μπαταρίας. Το κύκλωμα φόρτισης προστατεύεται με ηλεκτρική ασφάλεια των 20 amp που είναι προσπελάσιμη μετά την αφαίρεση του καπακιού του κινητήρα. Μαζί με τον κινητήρα δίνεται και ένα αρσενικό βύσμα για την υποδοχή DC. Συνδέστε τα καλώδια φόρτισης της μπαταρίας σας με το βύσμα αυτό (συμβουλευθείτε το σχέδιο συνδεσμολογίας της σελίδας 116). Βεβαιωθείτε ότι ο θετικός (Κόκκινος) ακροδέκτης είναι συνδεδεμένος με το θετικό (+) ακροδέκτη του βύσματος.

▲ ΠΡΟΣΟΧΗ

- Η αναστροφή της σύνδεσης των καλωδίων της μπαταρίας θα καταστρέψει το σύστημα φόρτισης και/ή τη μπαταρία.
- Όταν η υποδοχή DC δε χρησιμοποιείται, διατηρήστε τη στεγνή και καθαρή καλύπτοντάς την με το συνοδευτικό λαστιχένιο πώμα.

Η έξοδος 12 volt του εξωλέμβιου κινητήρα προορίζεται αποκλειστικά και μόνο για τη φόρτιση της μπαταρίας. Τα ηλεκτρικά εξαρτήματα/αξεσουάρ πρέπει να συνδέονται στη μπαταρία όπως φαίνεται στην εικόνα.

Εγκατάσταση Χειριστηρίου

ΠΑΡΑΤΗΡΗΣΗ

Λανθασμένη εγκατάσταση του συστήματος διεύθυνσης, των χειριστηρίων και των ντιζών ή εγκατάσταση ακατάλληλων τύπων των παραπάνω εξαρτημάτων μπορεί να προκαλέσει απρόβλεπτα ατυχήματα. Για τη σωστή εγκατάσταση συμβουλευτείτε έναν εξουσιοδοτημένο αντιπρόσωπο εξωλέμβιων κινητήρων της Honda.

<Θέση Χειριστηρίου>

ΧΕΙΡΙΣΤΗΡΙΟ ΜΟΧΛΟΣ
ΓΚΑΖΙΟΥ

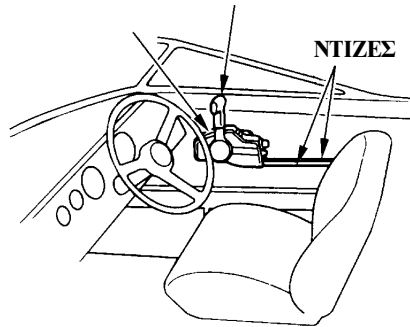

Εγκαταστήστε το χειριστήριο σε μια θέση που θα σας επιτρέπει τον άνετο χειρισμό του μοχλού, του γκαζιού και των διακοπών.
Βεβαιωθείτε ότι δεν παρεμβάλλονται εμπόδια στις ντίζες.

<Μήκος Ντιζών>

Μετρήστε την απόσταση που υπάρχει μεταξύ του χειριστηρίου και του εξωλέμβιου κινητήρα.

Το συνιστώμενο μήκος του καλωδίου είναι 300 mm μεγαλύτερο από την παραπάνω απόσταση που μετρήσατε.

Τοποθετήστε το καλώδιο στην προκαθορισμένη διαδρομή και βεβαιωθείτε ότι το μήκος του είναι αρκετό για τη διαδρομή αυτή. Συνδέστε το καλώδιο στον κινητήρα και βεβαιωθείτε ότι κατά την οδήγηση δεν είναι τσακισμένο, διπλωμένο, τραβηγμένο ή μπερδεμένο.

ΠΑΡΑΤΗΡΗΣΗ

Μη λυγίζετε τις ντίζες πολύ έτσι ώστε η διάμετρος της διαδρομής του να είναι 400 mm ή και μικρότερη, διαφορετικά θα υπάρξουν επιπτώσεις στη διάρκεια ζωής του καλωδίου και στη λειτουργία του μοχλού του γκαζιού.

6. ΕΛΕΓΧΟΙ ΠΡΙΝ ΤΗ ΛΕΙΤΟΥΡΓΙΑ

Ο κινητήρας BF8D/8B/10D/10B, BFP8D/8B/10D/10B είναι ένας υδρόψυκτος εξωλέμβιος κινητήρας 4-χρονος με καύσιμο λειτουργίας την απλή αμόλυβδη βενζίνη. Για τη λειτουργία του επίσης απαιτείται και λάδι κινητήρα. Ελέγξτε τα παρακάτω πριν θέσετε σε λειτουργία τον εξωλέμβιο κινητήρα.

▲ ΠΡΟΣΟΧΗ

Εκτελέστε τους παρακάτω ελέγχους πριν τη λειτουργία, ενώ ο κινητήρας βρίσκεται εκτός λειτουργίας.

Αφαίρεση/Τοποθέτηση Καπακιού Κινητήρα

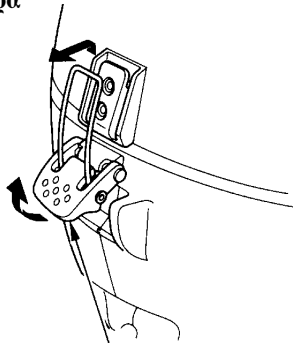

ΑΣΦΑΛΕΙΑ ΚΑΠΑΚΙΟΥ ΚΙΝΗΤΗΡΑ

- Για να αφαιρέσετε το καπάκι, απασφαλίστε την ασφάλεια του καπακιού και βγάλτε το καπάκι του κινητήρα.
- Για να ξαναβάλετε το καπάκι στον κινητήρα, τοποθετήστε το επάνω στον κινητήρα, γαντζώστε τη μπροστινή και πίσω ασφάλεια του καπακιού και σπρώξτε προς τα κάτω την πίσω ασφάλεια του καπακιού του κινητήρα.

▲ ΠΡΟΕΙΔΟΠ.

Μην αφήνετε τον κινητήρα να λειτουργεί χωρίς το καπάκι του. Κινούμενα μέρη του κινητήρα που παραμένουν εκτεθειμένα μπορεί να προκαλέσουν τραυματισμό.

Στάθμη Λαδιού Κινητήρα

ΠΑΡΑΤΗΡΗΣΗ

- Τα λάδια του κινητήρα είναι ένας σημαντικός παράγοντας που επηρεάζει την απόδοση και τη διάρκεια ζωής του κινητήρα. Αντενδείκνυται η χρήση λαδιών κινητήρα που είναι βρώμικα και χαμηλής ποιότητας γιατί δεν έχουν τις κατάλληλες λιπαντικές ιδιότητες.
- Όταν ο κινητήρας λειτουργεί με ανεπαρκή ποσότητα λαδιού μπορεί να υποστεί σοβαρές βλάβες.

ΣΗΜΕΙΩΣΗ:

Για να αποφύγετε λανθασμένη ανάγνωση της στάθμης λαδιού κινητήρα, ελέγξτε τη στάθμη λαδιού κινητήρα όταν ο κινητήρας έχει κρυώσει.

<Συνιστώμενο λάδι κινητήρα>

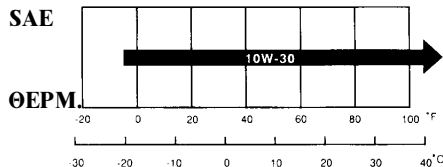

Χρησιμοποιήστε λάδι Honda για τετράχρο-ντους κινητήρες ή άλλο ανάλογο καθαρό και πρώτης ποιότητας λάδι κινητήρα η ποιότητα του οποίου έχει πιστοποιηθεί και συμφωνεί με τους κανονισμούς των κατασκευαστών αυτοκινήτων U.S. για τη Διαβάθμιση Σέρβις SG, SH, SJ. Τα λάδια κινητήρα με διαβάθμιση SG, SH, SJ φέρουν τη διάκριση αυτή πάνω στο δοχείο συσκευασίας. Επιλέξτε το κατάλληλο ιξώδες με βάση τη μέση θερμοκρασία που επικρατεί στην περιοχή σας.

Συνιστάτε SAE 10W-30 για γενική χρήση σε όλες τις θερμοκρασίες.

Διαβάθμιση Σέρβις API: Χρησιμοποιήστε ένα Κατάλληλο λάδι διαβάθμισης SG, SH, SJ .

ΣΗΜΕΙΩΣΗ:

Το λάδι αυτό χαρακτηρίζεται συνήθως με λέξεις όπως: λάδι "Διατήρησης Ενέργειας II", "Εξοικονόμησης Βενζίνης", "Εξοικονόμησης Κανσίου", κλπ.

<Έλεγχος και Συμπλήρωση>

ΔΕΙΚΤΗΣ ΣΤΑΘΜΗΣ ΛΑΔΙΟΥ ΚΙΝΗΤΗΡΑ (ΡΑΒΔΟΣ)

ΤΑΠΑ ΠΛΗΡΩ-
ΣΗΣ ΛΑΔΙΟΥ
ΚΙΝΗΤΗΡΑ

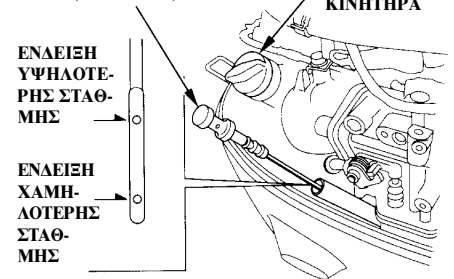

1. Τοποθετήστε τον εξωλέμβιο κινητήρα σε κατακόρυφη θέση και βγάλτε το καπάκι.
2. Βγάλτε το δείκτη στάθμης και σκουπίστε τον με ένα καθαρό πανί.
3. Ξαναβάλτε το δείκτη στη θέση του μέχρι το τέμα της διαδρομής του και τραβήξτε τον έξω. Διαβάστε το επίπεδο της στάθμης του λαδιού. Αν η στάθμη είναι κοντά ή κάτω από την ένδειξη χαμηλότερης στάθμης, βγάλτε την τάπα πλήρωσης λαδιού και προσθέστε το συνιστώμενο λάδι κινητήρα μέχρι την ένδειξη υψηλότερης στάθμης. Κλείστε καλά την τάπα πλήρωσης λαδιού κινητήρα.

ΕΛΕΓΧΟΙ ΠΡΙΝ ΤΗ ΛΕΙΤΟΥΡΓΙΑ

Όταν το λάδι κινητήρα αλλάξει χρώμα, αντικαταστήστε το με νέο λάδι κινητήρα (δείτε σελίδα 92 για τα διαστήματα αντικατάστασης και τη διαδικασία αντικατάστασης).

4. Τοποθετήστε το καπάκι του κινητήρα και κλείστε την ασφάλεια.

ΧΩΡΗΤΙΚΟΤΗΤΑ ΣΕ ΛΑΔΙ ΚΙΝΗΤΗΡΑ:

1,0 lit

... όταν δε γίνεται αντικατάσταση του φίλτρου λαδιού

1,3 lit

... όταν γίνεται αντικατάσταση του φίλτρου λαδιού

ΠΑΡΑΤΗΡΗΣΗ

Μην προσθέτετε λάδι κινητήρα παραπάνω από όσο χρειάζεται. Μετά την προσθήκη λαδιού ελέγξτε τη στάθμη. Η υπερβολική ποσότητα λαδιού κινητήρα, όπως και η ανεπαρκής ποσότητα, μπορεί να προκαλέσει ζημιά στον κινητήρα.

Στάθμη Καυσίμου

(εκτός από τους τύπους D και G)

ΚΟΥΜΠΙ ΕΞΑΕΡΩΣΗΣ ΚΛΕΙΝΕΙ **ΔΕΙΚΤΗΣ ΚΑΥΣΙΜΟΥ**

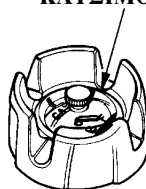

ΤΑΠΑ ΡΕΖΕΡΒΟΥΑΡ ΚΑΥΣΙΜΟΥ

Ελέγξτε το δείκτη καυσίμου και, αν χρειάζεται, συμπληρώστε καύσιμα μέχρι την ένδειξη υψηλότερης στάθμης. Μην υπερβαίνετε την ένδειξη ΥΨΗΛΟΤΕΡΗΣ στάθμης του ρεζερβουάρ.

ΣΗΜΕΙΩΣΗ: Πριν βγάλετε την τάπα πλήρωσης καυσίμου ανοίξτε το κουμπί εξαέρωσης. Όταν το κουμπί εξαέρωσης είναι κλειστό, είναι δύσκολο να βγει η τάπα του ρεζερβουάρ καυσίμου.

(τύποι D και G)
ΚΟΥΜΠΙ ΕΞΑΕΡΩΣΗΣ

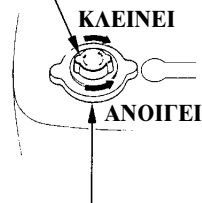

ΤΑΠΑ ΡΕΖΕΡΒΟΥΑΡ ΚΑΥΣΙΜΟΥ

ΔΕΙΚΤΗΣ ΚΑΥΣΙΜΟΥ

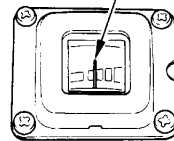

Χρησιμοποιήστε βενζίνη αυτοκινήτων (συνιστάται αμόλυβδη ή χαμηλής περιεκτικότητας σε μόλυβδο για την αποφυγή σχηματισμού εναποθέσεων στο θάλαμο καύσης).

Μη χρησιμοποιείτε ποτέ μίγμα λαδιού/βενζίνης ή ακάθαρτη βενζίνη. Αποφύγετε την είσοδο σκόνης, νερού ή άλλου είδους ακαθαρσία μέσα στο ρεζερβουάρ.

Χωρητικότητα ρεζερβουάρ καυσίμου (ξεχωριστό ρεζερβουάρ):

Εκτός από τους τύπους D και G:

12 lit

Τύποι D και G:

13 lit

▲ ΠΡΟΕΙΔΟΠ.

- Η βενζίνη είναι εξαιρετικά εύφλεκτο καύσιμο καθώς επίσης και εκρηκτικό, σε ορισμένες συνθήκες.
- Προσθέστε καύσιμα σε καλά αεριζόμενο χώρο ενώ ο κινητήρας είναι εκτός λειτουργίας. Μην καπνίζετε και μην επιτρέπετε παρουσία φλόγας ή σπινθήρων κοντά στην περιοχή που γεμίζετε το ρεζερβουάρ ή φυλάσσετε τη βενζίνη.
- Μην υπερχειρίζετε το ρεζερβουάρ καυσίμου (δεν πρέπει να υπάρχει καύσιμο στον αυχένα πλήρωσης). Αφού γεμίσετε το ρεζερβουάρ, βεβαιωθείτε ότι η τάπα πλήρωσης είναι καλά και σφικτά κλεισμένη.
- Όταν συμπληρώνετε καύσιμα στο ρεζερβουάρ, προσέξτε να μη χυθούν έξω από το ρεζερβουάρ. Τα υπολείμματα ή οι ατμοί του καυσίμου μπορεί να αναφλεγούν. Αν χυθούν καύσιμα, βεβαιωθείτε ότι η περιοχή έχει σκουπιστεί και στεγνώσει καλά πριν θέσετε σε λειτουργία τον κινητήρα.
- Αποφύγετε την επαναλαμβανόμενη ή παρατεταμένη επαφή της βενζίνης με το δέρμα ή την εισπνοή των ατμών της. ΚΡΑΤΗΣΤΕ ΤΗ ΒΕΝΖΙΝΗ ΜΑΚΡΙΑ ΑΠΟ ΠΑΙΔΙΑ.

Σχετικά με τη χρήση καυσίμου που περιέχει μόλυβδο

- Το καύσιμο που περιέχει μόλυβδο παράγει υπολείμματα καύσης. Τα υπολείμματα αυτά συσσωρεύονται στην κεφαλή του κυλίνδρου και στα έδρανα των βαλβίδων εξαγωγής και πρέπει να απομακρύνονται με καθαρισμό από εξουσιοδοτημένο αντιπρόσωπο εξωλέμβιων κινητήρων Honda κάθε 200 ώρες ή κάθε χρόνο, όποιο από τα δύο συμπληρωθεί πρώτο (ανατρέξτε στη σελίδα 86, "Συντήρηση").
- Αν ο καθαρισμός του άνθρακα δε γίνεται όπως υποδεικνύεται παραπάνω, η διάρκεια ζωής και η απόδοση του κινητήρα μπορεί να επηρεαστούν αρνητικά.

Βενζίνη που Περιέχει Αλκοόλη

Αν αποφασίσετε να χρησιμοποιείτε βενζίνη που περιέχει αλκοόλη ("gasohol"), βεβαιωθείτε ότι ο βαθμός οκτανίων είναι τουλάχιστον ίσος με αυτόν που συνιστάται από την Honda. Υπάρχουν δύο τύποι "gasohol": ο ένας τύπος περιέχει αιθανόλη και ο άλλος μεθανόλη. Μη χρησιμοποιείτε βενζίνη που περιέχει περισσότερο από 10% αιθανόλη. Μη χρησιμοποιείτε βενζίνη που περιέχει μεθανόλη (μεθυλική αλκοόλη ή ξυλόλη) η οποία με τη σειρά της δεν περιέχει συν-διαλύτες και αναστολείς διάβρωσης για μεθανόλη. Μη χρησιμοποιείτε ποτέ βενζίνη που περιέχει περισσότερο από 5% μεθανόλη, ακόμα και αν η μεθανόλη περιέχει συν-διαλύτες και αναστολείς διάβρωσης.

ΕΛΕΓΧΟΙ ΠΡΙΝ ΤΗ ΛΕΙΤΟΥΡΓΙΑ

ΣΗΜΕΙΩΣΗ:

- Ζημιές στο σύστημα καυσίμου ή προβλήματα στη λειτουργία του κινητήρα που προκαλούνται από χρήση καυσίμων που περιέχουν αλκοόλη, δεν καλύπτονται από την εγγύηση. Η Honda δεν μπορεί να εγκρίνει τη χρήση καυσίμων που περιέχουν μεθανόλη, δεδομένου ότι δεν έχει ακόμα αποδειχτεί η καταλληλότητά τους για τη συγκεκριμένη χρήση.
- Πριν αγοράσετε βενζίνη από άγνωστο βενζινάδικο, προσπαθήστε να μάθετε αν η βενζίνη περιέχει αλκοόλη, και αν ναι, εξακριβώστε το είδος της πρόσθετης αλκοόλης και την περιεκτικότητά της. Αν παρατηρήσετε οποιαδήποτε ανεπιθύμητα λειτουργικά προβλήματα κατά τη χρήση βενζίνης που περιέχει αλκοόλη, ή πιστεύετε ότι περιέχει αλκοόλη, αλλάξτε αμέσως το καύσιμο και χρησιμοποιήστε βενζίνη που είναι βέβαιοι ότι δεν περιέχει αλκοόλη.

Στάθμη ηλεκτρολύτη μπαταρίας ΕΝΔΕΙΞΗ ΥΨΗΛΟΤΕΡΗΣ ΣΤΑΘΜΗΣ

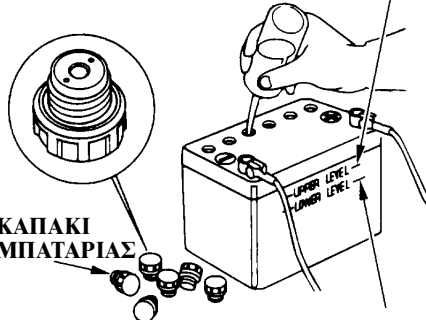

ΕΝΔΕΙΞΗ ΧΑΜΗΛΟΤΕΡΗΣ ΣΤΑΘΜΗΣ

ΠΑΡΑΤΗΡΗΣΗ

Ο τρόπος χειρισμού της μπαταρίας διαφέρει ανάλογα με τον τύπο της μπαταρίας και οι οδηγίες που παραθέτονται στη συνέχεια μπορεί να μην εφαρμόζονται στον συγκεκριμένο τύπο του εξωλεμβίου κινητήρα σας. Συμβουλευτείτε τις οδηγίες του κατασκευαστή της μπαταρίας.

Ελέγξτε αν η στάθμη των υγρών της μπαταρίας βρίσκεται μεταξύ των δύο ενδείξεων στάθμης, και ελέγξτε την οπή εξαερώσεως που υπάρχει στα καπάκια της μπαταρίας για τυχόν βούλωμα.

Αν η στάθμη των υγρών της μπαταρίας βρίσκεται κοντά ή κάτω από τη χαμηλότερη ένδειξη, προσθέστε απεσταγμένο νερό μέχρι η στάθμη να φτάσει στην υψηλότερη ένδειξη.

▲ ΠΡΟΕΙΔΟΠ.

Οι μπαταρίες εκλύουν εκρηκτικά αέρια: σε περίπτωση ανάφλεξης, η επακόλουθη έκρηξη μπορεί να προκαλέσει σοβαρούς τραυματισμούς ή τύφλωση. Φροντίστε για τον επαρκή αερισμό του χώρου όταν φορτίζετε την μπαταρία.

- **ΚΙΝΔΥΝΟΙ ΑΠΟ ΤΑ ΧΗΜΙΚΑ:** Τα ηλεκτρολυτικά υγρά της μπαταρίας περιέχουν θειικό οξύ. Επαφή με τα μάτια ή το δέρμα, ακόμα και πάνω από τα ρούχα, μπορεί να προκαλέσει σοβαρά εγκαύματα. Φορέστε προστατευτική μάσκα προσώπου και προστατευτικό ρουχισμό.
- Κρατήστε μακριά σπινθήρες και φλόγα και μην καπνίζετε κοντά στην μπαταρία. **ΑΝΤΙΔΟΤΟ:** Αν ο ηλεκτρολύτης της μπαταρίας έρθει σε επαφή με τα μάτια σας, ξεπλύνετε προσεκτικά με άφθονο χλιαρό νερό για τουλάχιστον 15 λεπτά και καλέστε αμέσως γιατρό.
- **ΔΗΛΗΤΗΡΙΟ:** Ο ηλεκτρολύτης της μπαταρίας είναι δηλητήριο. **ΑΝΤΙΔΟΤΟ**
- Εξωτερικά: Ξεπλύνετε προσεκτικά με νερό.

ΕΛΕΓΧΟΙ ΠΡΙΝ ΤΗ ΛΕΙΤΟΥΡΓΙΑ

- Εσωτερικά: Πιείτε μεγάλη ποσότητα νερού ή γάλακτος. Συνεχίστε με γάλα μαγνησίας ή φυτικό λάδι και καλέστε αμέσως γιατρό.
- ΚΡΑΤΗΣΤΕ ΤΟΝ ΗΛΕΚΤΡΟΛΥΤΗ ΜΑΚΡΙΑ ΑΠΟ ΠΑΙΔΙΑ.

Έλεγχος Προπέλας και Κοπίλιας

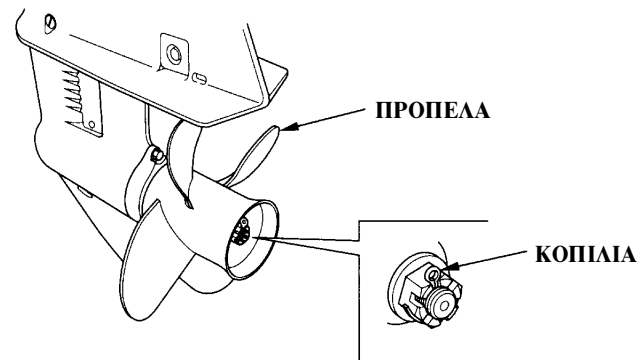

Προπέλα και κοπίλια

Όταν η λέμβος κινείται, η προπέλα στρέφεται πολύ γρήγορα. Πριν θέσετε σε λειτουργία τον κινητήρα, ελέγξτε τα πτερύγια της προπέλας για πιθανές ζημιές ή παραμορφώσεις και, αν χρειάζεται, αντικαταστήστε τη. Φροντίστε να υπάρχει εφεδρική προπέλα για την περίπτωση απρόβλεπτης ζημιάς ενώ η λέμβος κινείται. Αν δεν έχετε εφεδρική προπέλα, επιστρέψτε στο μόλο με χαμηλή ταχύτητα και αντικαταστήστε την προπέλα. Για την επιλογή της προπέλας, συμβουλευτείτε έναν εξουσιοδοτημένο αντιπρόσωπο εξωλέμβιων κινητήρων της Honda.

1. Ελέγξτε την προπέλα για ζημιά, φθορά ή παραμόρφωση.

2. Ελέγξτε αν η προπέλα έχει τοποθετηθεί σωστά.
3. Ελέγξτε την κοπίλια για πιθανή ζημιά. Αντικαταστήστε, όταν η προπέλα δεν λειτουργεί σωστά.

ΕΛΕΓΧΟΙ ΠΡΙΝ ΤΗ ΛΕΙΤΟΥΡΓΙΑ

Ρύθμιση Τριβής Συστήματος Διεύθυνσης

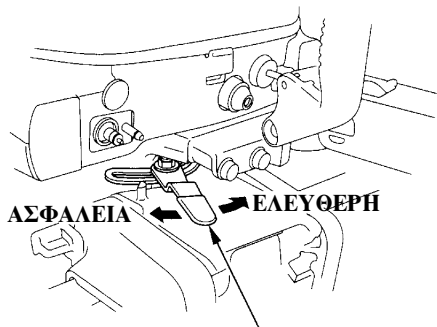

ΜΟΧΛΟΣ ΡΥΘΜΙΣΗΣ ΤΡΙΒΗΣ ΣΥΣΤΗΜΑΤΟΣ ΔΙΕΥΘΥΝΣΗΣ

Ελέγξτε αν η λαβή κινείται ομαλά. Για ομαλή οδήγηση, ρυθμίστε το μοχλό τριβής του συστήματος διεύθυνσης έτσι ώστε να αισθάνεστε μια ελαφριά αντίσταση όταν στρίβετε τη λέμβο.

ΣΗΜΕΙΩΣΗ:

Μη χρησιμοποιείτε γράσο ή λάδι για να λιπάνετε το μοχλό τριβής. Η παρουσία γράσου ή λαδιού ελαττώνει την τριβή του μοχλού.

Ρύθμιση Τριβής Μοχλού Χειριστηρίου (Τύπος R)

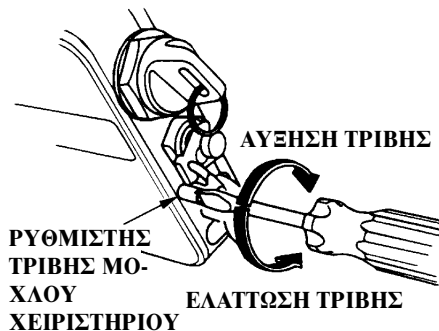

ΡΥΘΜΙΣΤΗΣ ΤΡΙΒΗΣ ΜΟΧΛΟΥ ΧΕΙΡΙΣΤΗΡΙΟΥ

Ελέγξτε αν ο μοχλός του χειριστηρίου κινείται ομαλά. Η τριβή του μοχλού μπορεί να ρυθμιστεί, στρέφοντας το ρυθμιστή τριβής του μοχλού του χειριστηρίου προς τα δεξιά ή αριστερά.

ΕΛΕΓΧΟΙ ΠΡΙΝ ΤΗ ΛΕΙΤΟΥΡΓΙΑ

Άλλοι Έλεγχοι

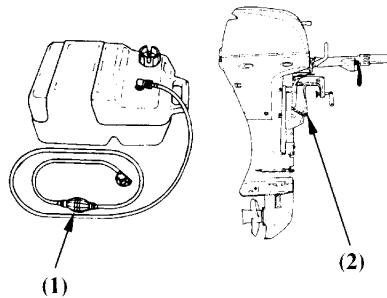

ΕΡΓΑΛΕΙΟΘΗΚΗ



Ελέγξτε τα παρακάτω τμήματα:

- (1) Το σωληνάκι κανσίμου για πιθανό τσάκισμα, δίπλωμα, καταστροφή ή χαλαρή σύνδεση.
- (2) Το προμναίο στήριγμα για πιθανή ζημιά.
- (3) Την εργαλειοθήκη για να βεβαιωθείτε ότι δεν λείπει κάποιο εργαλείο ή ανταλλακτικό.
- (4) Το ανόδιο για πιθανή ζημιά, χαλάρωση σύνδεσης ή υπερβολική διάβρωση.

Το ανόδιο προστατεύει τον εξωλέμβιο κινητήρα από τη διάβρωση. Πρέπει να είναι άμεσα εκτεθειμένο στο νερό όταν ο κινητήρας βρίσκεται σε λειτουργία. Αντικαταστή-

στε το ανόδιο όταν έχει μειωθεί στο μισό του αρχικού του μεγέθους.

ΠΑΡΑΤΗΡΗΣΗ

Η πιθανότητα ζημιάς λόγω διάβρωσης αυξάνεται αν το ανόδιο βαφεί ή υποβαθμιστεί.

Τα ανταλλακτικά/υλικά/τμήματα που πρέπει να βρίσκονται επάνω σε λέμβο με εξωλέμβιο κινητήρα:

- (1) Εγχειρίδιο Κατόχου
- (2) Εργαλειοθήκη
- (3) Ανταλλακτικά, Τάπες, λάδι κινητήρα, εφεδρική προπέλα, παξιμάδι, ροδέλα.
- (4) Άλλα τμήματα/υλικά που απαι-

τούνται από κανονισμούς ή νόμους.

7. ΞΕΚΙΝΗΜΑ ΤΟΥ ΚΙΝΗΤΗΡΑ

Ρεξερβουάρ Καυσίμου και Βαλβίδα Εξαέρωσης

(εκτός από τους τύπους D και G)

ΒΑΛΒΙΔΑ ΕΞΑΕΡΩΣΗΣ

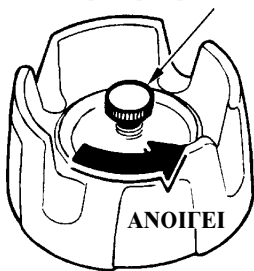

Το ρεξερβουάρ καυσίμου πρέπει να τοποθετηθεί σε κατάλληλη και σταθερή θέση μέσα στη λέμβο, έτσι ώστε να προστατεύεται από ζημιές που μπορεί να προκληθούν από τις τυγχόν μετατοπίσεις. Το ρεξερβουάρ καυσίμου πρέπει να βρίσκεται σε καλά αεριζόμενο χώρο ώστε να ελαχιστοποιηθεί ο κίνδυνος έκρηξης των ατμών της βενζίνης. Αποφύγετε την έκθεση του ρεξερβουάρ σε άμεσο ηλιακό φως. Λόγω της δυναμικότητας της αντλίας καυσίμου, μην τοποθετείτε το ρεξερβουάρ καυσίμου σε απόσταση μεγαλύτερη από 2 μέτρα από τον κινητήρα ή χαμηλότερα από 1 μέτρο κάτω από το ρακόρ σύνδεσης της άκρης του σωλήνα καυσίμου στον εξωλέμβιο κινητήρα.

(τύποι D και G)

ΒΑΛΒΙΔΑ ΕΞΑΕΡΩΣΗΣ

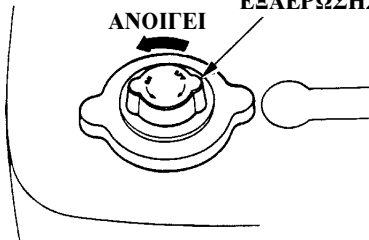

1. Ανοίξτε τη βαλβίδα εξαέρωσης της τάπας καυσίμου γυρίζοντάς το αριστερόστροφα 2 με 3 στροφές. Περιμένετε έως ότου η πίεση του αέρα στο εσωτερικό του ρεξερβουάρ καυσίμου εξισωθεί με την πίεση του ατμοσφαιρικού αέρα. Όσο το κουμπί εξαέρωσης είναι ανοιχτό, εξωτερικός αέρας εισέρχεται στο ρεξερβουάρ καυσίμου και αντικαθιστά το καύσιμο καθώς η στάθμη του καυσίμου μειώνεται.
2. Βγάλτε την τάπα του ρεξερβουάρ καυσίμου και ελέγξτε την κατάσταση της τάπας και της φλάντζας. Αντικαταστήστε την τάπα ή τη φλάντζα αν διαπιστώσετε ρωγμές, ζημιές ή διαρροή καυσίμου.

Σύνδεση Γραμμής Καυσίμου

(εκτός από τους τύπους D και G)

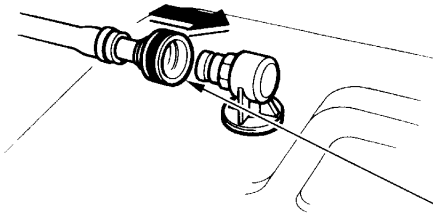

(τύποι D και G)

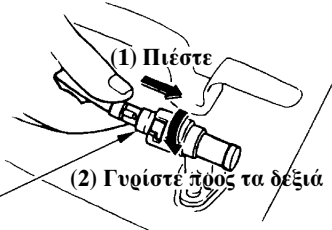

ΡΑΚΟΡ ΣΥΝΔΕΣΗΣ ΓΡΑΜΜΗΣ ΚΑΥΣΙΜΟΥ (ΠΛΕΥΡΑ ΤΟΥ ΡΕΖΕΡΒΟΥΑΡ ΚΑΥΣΙΜΟΥ)

Ελέγξτε τη γραμμή καυσίμου και τους στεγανωτικούς δακτυλίους "O-ring" των ρακόρ της γραμμής καυσίμου. Αντικαταστήστε τη γραμμή καυσίμου ή τα ρακόρ της γραμμής καυσίμου αν διαπιστώσετε ρωγμές, ζημιές ή διαρροή καυσίμου. Βεβαιωθείτε ότι η γραμμή καυσίμου δεν είναι τσακισμένη ή διπλωμένη σε κάποιο σημείο της.

1. Συνδέστε το ρακόρ της γραμμής καυσίμου στο ρεζερβουάρ καυσίμου. Βεβαιωθείτε ότι το ρακόρ σύνδεσης έχει ασφαλίσει σταθερά στη θέση του.

ΞΕΚΙΝΗΜΑ ΤΟΥ ΚΙΝΗΤΗΡΑ



(ΠΛΕΥΡΑ ΕΞΩΛΕΜΒΙΟΥ ΚΙΝΗΤΗΡΑ)

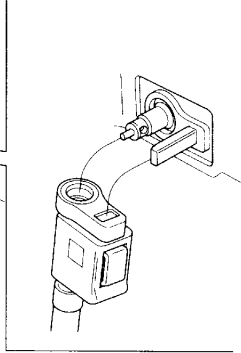

2. Συνδέστε το ρακόρ σύνδεσης της γραμμής καυσίμου με τον εξωλέμβιο κινητήρα. Στερεώστε το ρακόρ σύνδεσης γραμμής καυσίμου της πλευράς του εξωλέμβιου με το σφιγκτήρα, προς την πλευρά του μοχλού αλλαγής ταχυτήτων. Βεβαιωθείτε ότι το ρακόρ σύνδεσης της γραμμής καυσίμου έχει ασφαλίσει σταθερά στη θέση του.

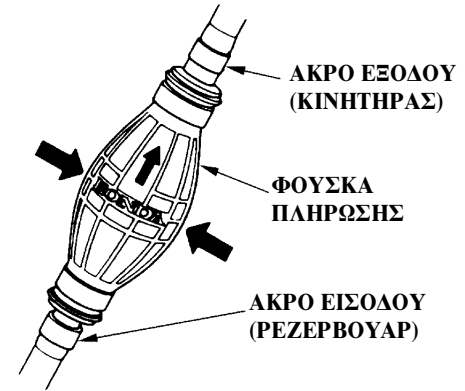

3. Κρατήστε τη φούσκα πλήρωσης έτσι ώστε το άκρο εξόδου να βρίσκεται ψηλότερα από το άκρο εισόδου. Το βέλος που υπάρχει στη φούσκα πλήρωσης πρέπει να δείχνει προς τα επάνω. Πιέστε τη φούσκα αρκετές φορές μέχρι να αρχίσει να σκληραίνει, πράγμα που υποδηλώνει ότι το καύσιμο έχει φτάσει στο καρμπυρατέρ. Ελέγξτε για πιθανές διαρροές και αποκαταστήστε οποιαδήποτε τυχόν διαρροή πριν θέσετε σε λειτουργία τον κινητήρα.

Μην πιέζετε τη φούσκα πλήρωσης όταν ο κινητήρας βρίσκεται σε λειτουργία γιατί μπορεί να προκληθεί υπερχείλιση στο καρμπυρατέρ.

ΕΞΚΙΝΗΜΑ ΤΟΥ ΚΙΝΗΤΗΡΑ (τύπος Η)

Εκκίνηση του Κινητήρα (τύπος Η)

ΣΗΜΑ ΔΙΑΚΟΠΗΣ ΛΕΙΤΟΥΡΓΙΑΣ ΚΙΝΗΤΗΡΑ

ΣΥΝΔΕΤΗΡΑΣ ΔΙΑΚΟΠΗΣ ΛΕΙΤΟΥΡΓΙΑΣ ΚΙΝΗΤΗΡΑ ΣΕ ΠΕΡΙΠΤΩΣΗ ΑΝΑΓΚΗΣ



ΠΑΡΑΤΗΡΗΣΗ

Η προπέλα πρέπει να είναι χαμηλωμένη μέσα στο νερό. Αν ο εξωλέμβιος κινητήρας λειτουργήσει έξω από το νερό θα προκληθεί βλάβη στην αντλία νερού και υπερθέρμανση του κινητήρα.

1. Συνδέστε το συνδετήρα του διακόπτη διακοπής λειτουργίας κινητήρα σε περίπτωση ανάγκης (βρίσκεται στο ένα άκρο του κορδονιού του διακόπτη αυτού) με το διακόπτη διακοπής λειτουργίας του κινητήρα.

Συνδέστε σταθερά το άλλο άκρο του κορδονιού του διακόπτη λειτουργίας κινητήρα σε περίπτωση ανάγκης με το χέρι του χειριστή.

▲ΠΡΟΕΙΔΟΠ.

Αν το κορδόνι του διακόπτη διακοπής λειτουργίας κινητήρα σε περίπτωση ανάγκης δε συνδεθεί, η λέμβος μπορεί να τεθεί εκτός ελέγχου σε περίπτωση που π.χ. ο χειριστής θρθεθεί εκτός της λέμβου και δε θα είναι σε θέση να χειριστεί τον εξωλέμβιο κινητήρα.

Για την ασφάλεια του χειριστή και των επιβατών, βεβαιωθείτε ότι ο συνδετήρας του διακόπτη διακοπής λειτουργίας σε περίπτωση ανάγκης έχει συνδεθεί και ότι το άλλο άκρο του κορδονιού του διακόπτη διακοπής λειτουργίας σε περίπτωση ανάγκης έχει προσαρτηθεί σταθερά στον καρπό του χειριστή.

ΣΗΜΕΙΩΣΗ:

Ο κινητήρας δεν ξεκινάει τη λειτουργία του παρά μόνον αφού συνδεθεί ο συνδετήρας του διακόπτη διακοπής λειτουργίας σε περίπτωση ανάγκης επάνω στο διακόπτη διακοπής λειτουργίας του κινητήρα.

Ένας εφεδρικός συνδετήρας του διακόπτη διακοπής λειτουργίας σε περίπτωση ανάγκης υπάρχει μέσα στην εργαλειοθήκη. Χρησιμοποιήστε τον εφεδρικό συνδετήρα για να ξεκινήσετε τον κινητήρα σε περίπτωση ανάγκης όταν, για κάποιο λόγο, το κορδόνι του διακόπτη διακοπής λειτουργίας δεν είναι διαθέσιμο, όταν π.χ. ο χειριστής έχει πέσει από τη λέμβο.

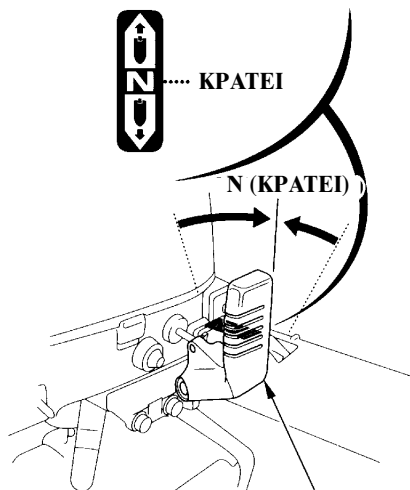

ΞΕΚΙΝΗΜΑ ΤΟΥ ΚΙΝΗΤΗΡΑ (τύπος Η)

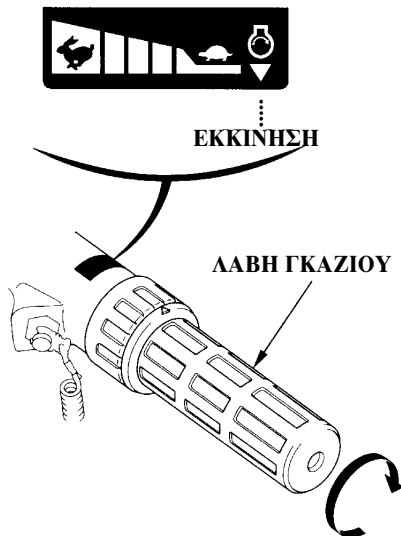

ΜΟΧΛΟΣ ΑΛΛΑΓΗΣ ΤΑΧΥΤΗΤΩΝ

2. Μετακινήστε το μοχλό αλλαγής ταχυτήτων στη θέση N (κράτει). Ο κινητήρας δεν μπορεί να ξεκινήσει τη λειτουργία εκτός αν ο μοχλός αλλαγής ταχυτήτων βρίσκεται στη θέση N (κράτει).



3. Ευθυγραμμίστε το δείκτη “” που βρίσκεται στο άκρο της λαβής του γκαζιού με την ένδειξη “” που βρίσκεται επάνω στη λαβή.
4. (Μόνο τύπος με εξοπλισμό)
Όταν ο κινητήρας είναι κρύος ή η θερμοκρασία του περιβάλλοντος χαμηλή, τραβήξτε το κουμπί του τσοκ. (Παρέχει πλούσιο μίγμα καυσίμου στον κινητήρα).

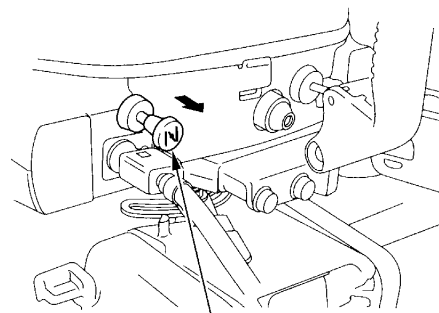

ΚΟΥΜΠΙ ΤΣΟΚ

ΣΗΜΕΙΩΣΗ:

Ο κινητήρας αυτός είναι εξοπλισμένος με αντλία επιτάχυνσης. Μη γυρίζετε τη λαβή του γκαζιού πριν την εκκίνηση του κινητήρα. Μπορεί να δυσκολέψετε την εκκίνηση του κινητήρα. Αν παρ' όλα αυτά γυρίσατε τη λαβή του γκαζιού αρκετές φορές πριν την εκκίνηση του κινητήρα, ανοίξτε τη λαβή της πεταλούδας γκαζιού κατά 1/8 - 1/4 της στροφής και ξεκινήστε τον κινητήρα.

ΕΚΚΙΝΗΜΑ ΤΟΥ ΚΙΝΗΤΗΡΑ (τύπος Η)

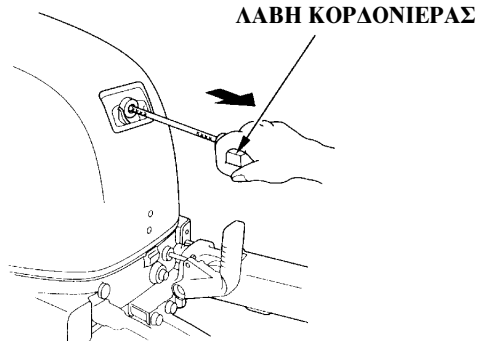

5. Χειροκίνητη εκκίνηση
Τραβήξτε αργά τη λαβή της κορδονιέρας μέχρι να αισθανθείτε κάποια αντίσταση και στη συνέχεια τραβήξτε τη λαβή απότομα.

ΠΑΡΑΤΗΡΗΣΗ

- Μην αφήνετε τη λαβή να επιστρέφει απότομα χτυπώντας πάνω στον κινητήρα. Επαναφέρετε τη λαβή αργά για να αποφύγετε την πρόκληση βλάβης στην κορδονιέρα.
- Μην τραβάτε τη λαβή της κορδονιέρας όταν ο κινητήρας βρίσκεται σε λειτουργία γιατί μπορεί να προκαλέσετε βλάβη στο σύστημα εκκίνησης.

ΣΗΜΕΙΩΣΗ:

Το "Σύστημα Εκκίνησης στη θέση Κράτει" επιτρέπει το τράβηγμα της κορδονιέρας για την εκκίνηση του κινητήρα, μόνον εφόσον ο μοχλός αλλαγής ταχυτήτων είναι τοποθετημένος στη θέση N (κράτει).

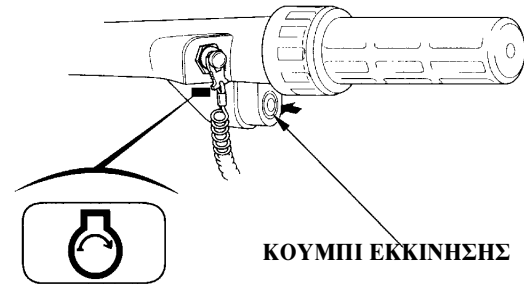

5. Ηλεκτρική εκκίνηση (μόνο στα μοντέλα με Ηλεκτρική εκκίνηση)
Πιέστε το κουμπί εκκίνησης και ξεκινήστε τον κινητήρα.

ΠΑΡΑΤΗΡΗΣΗ

- Το μοτέρ της μίζας καταναλώνει πολύ ρεύμα. Μην το αφήνετε να λειτουργεί συνεχόμενα για περισσότερα από 5 δευτερόλεπτα τη φορά. Αν ο κινητήρας δεν ξεκινήσει μέσα σε 5 δευτερόλεπτα, περιμένετε τουλάχιστον 10 δευτερόλεπτα πριν επιχειρήσετε και πάλι να θέσετε το μοτέρ της μίζας σε λειτουργία.
- Μην πιέζετε το κουμπί ξεκινήματος του κινητήρα ενώ ο κινητήρας βρίσκεται σε λειτουργία. Κάτι τέτοιο μπορεί να προκαλέσει ζημιά στη μίζα.

ΣΗΜΕΙΩΣΗ:

Το "Σύστημα Εκκίνησης στη θέση Κράτει" επιτρέπει το ξεκίνημα του κινητήρα μόνον εφόσον ο μοχλός αλλαγής ταχυτήτων είναι τοποθετημένος στη θέση N (κράτει), παρόλο που ο κινητήρας περιστρέφεται με το μοτέρ της μίζας.

ΞΕΚΙΝΗΜΑ ΤΟΥ ΚΙΝΗΤΗΡΑ (τύπος Η)

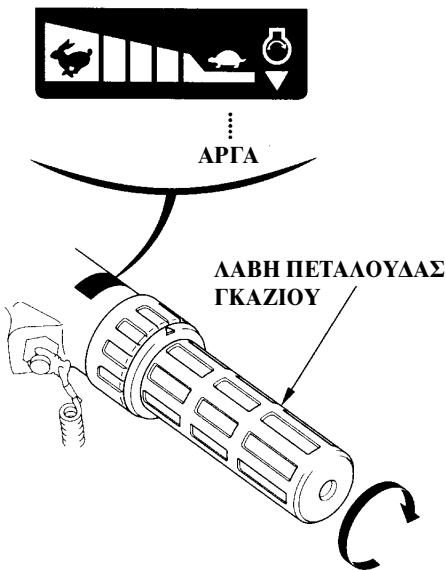

6. Αν χρειάστηκε να χρησιμοποιήσετε το κουμπί του τσοκ για να θέσετε σε λειτουργία τον κινητήρα, επαναφέρετέ το αργά στην αρχική του θέση (μόνο στον τύπο με εξοπλισμό) και γυρίστε τη λαβή της πεταλούδας γκαζιού προς την κατεύθυνση της θέσης "SLOW" επιλέγοντας μια θέση στην οποία ο κινητήρας δε σβήνει.

ΣΗΜΕΙΩΣΗ:

Ο κινητήρας αυτός είναι εξοπλισμένος με αντλία επιτάχυνσης. Μη γυρίζετε τη λαβή της πεταλούδας γκαζιού συχνά πριν ακόμη το ξεκίνημα του κινητήρα. Μπορεί να δυσκολέψετε την εκκίνηση του κινητήρα. Αν παρ' όλα αυτά γυρίσατε τη λαβή της πεταλούδας γκαζιού αρκετές φορές πριν το ξεκίνημα του κινητήρα, ανοίξτε τη λαβή της πεταλούδας γκαζιού κατά 1/8 - 1/4 της στροφής και ξεκινήστε τον κινητήρα.

ΞΕΚΙΝΗΜΑ ΤΟΥ ΚΙΝΗΤΗΡΑ (τύπος Η)

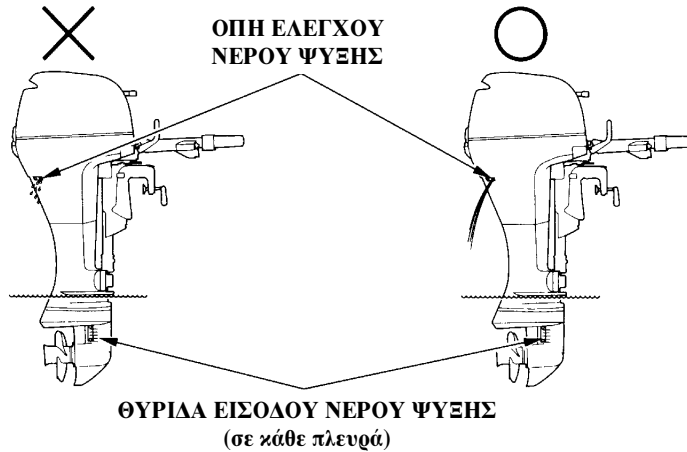

7. Μετά το ξεκίνημα του κινητήρα, ελέγξτε εάν το νερό ψύξης ρέει έξω από την οπή ελέγχου νερού. Η ποσότητα του νερού που ρέει από την οπή ελέγχου μπορεί να διαφέρει ανάλογα με τη λειτουργία του θερμοστάτη, αλλά αυτό είναι φυσιολογικό.

ΠΑΡΑΤΗΡΗΣΗ Αν δεν ρέει νερό από την οπή ελέγχου, ή αν βγαίνει ατμός, σταματήστε αμέσως τον κινητήρα. Ελέγξτε αν η θυρίδα αναρρο-

φησης έχει φράξει και αν χρειάζεται, απομακρύνετε τυχόν ξένα σώματα. Ελέγξτε αν έχει βουλώσει η οπή ελέγχου. Αν ακόμα και τώρα δεν ρέει νερό από την οπή, απευθυνθείτε σε εξουσιοδοτημένο αντιπρόσωπο εξωλέμβιων κινητήρων της Honda για περαιτέρω έλεγχο του κινητήρα σας. Μην επιτρέψετε τη λειτουργία του κινητήρα μέχρι να αποκατασταθεί η βλάβη.

**ΦΥΣΙΟΛΟΓΙΚΑ: ΑΝΑΒΕΙ
ΠΡΟΒΛΗΜΑ: ΑΝΑΒΟΣΒΗΝΕΙ ή ΣΒΗΝΕΙ**

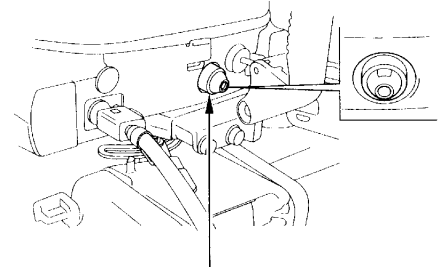

ΦΩΤΕΙΝΗ ΠΡΟΕΙΔΟΠΟΙΗΤΙΚΗ ΕΝΔΕΙΞΗ ΠΙΕΣΗΣ ΛΑΔΙΟΥ ΚΙΝΗΤΗΡΑ

8. Ελέγξτε αν η φωτεινή προειδοποιητική ένδειξη πίεσης λαδιού είναι αναμμένη.

ΞΕΚΙΝΗΜΑ ΤΟΥ ΚΙΝΗΤΗΡΑ (τύπος H)

Αν δεν είναι αναμμένη, σταματήστε τον κινητήρα και εκτελέστε τους παρακάτω ελέγχους:

- 1) Ελέγξτε τη στάθμη του λαδιού (δείτε σελίδα 41).
 - 2) Αν η στάθμη του λαδιού είναι φυσιολογική και η φωτεινή προειδοποιητική ένδειξη συνεχίζει να είναι σβησμένη, συμβουλευτείτε έναν εξουσιοδοτημένο αντιπρόσωπο εξωλέμβιων κινητήρων της Honda.
9. Προθερμάνετε τον κινητήρα ακολουθώντας την παρακάτω διαδικασία:
Για θερμοκρασίες πάνω από 5°C - αφήστε τον κινητήρα να λειτουργήσει για 2 με 3 λεπτά.
Για θερμοκρασίες κάτω από 5°C - αφήστε τον κινητήρα να λειτουργήσει για τουλάχιστον 5 λεπτά στις 2.000 σ.α.λ.-3.000 σ.α.λ. Ανεπαρκής προθέρμανση του κινητήρα έχει σαν αποτέλεσμα χαμηλή απόδοση του κινητήρα.

Σε περιοχές όπου η θερμοκρασία πέφτει κάτω από 0 °C, το σύστημα ψύξης του κινητήρα μπορεί να παγώσει. Η λειτουργία σε υψηλές στροφές χωρίς να προηγηθεί επαρκής προθέρμανση του κινητήρα μπορεί να καταλήξει σε βλάβη του κινητήρα.

ΣΗΜΕΙΩΣΗ: Πριν εγκαταλείψετε την αποβάθρα, ελέγξτε την καλή λειτουργία του διακόπτη διακοπής λειτουργίας κινητήρα σε περίπτωση ανάγκης.

ΕΞΕΚΙΝΗΜΑ ΤΟΥ ΚΙΝΗΤΗΡΑ (τύπος R)

Εξέκλιμα του Κινητήρα (τύπος R)

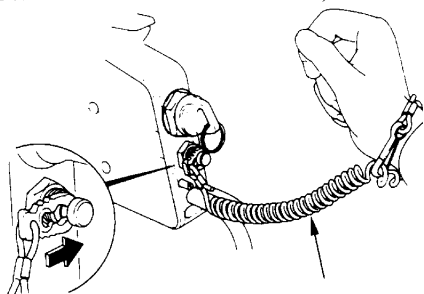

ΣΥΝΔΕΤΗΡΑΣ ΔΙΑΚΟΠΤΗΣ ΔΙΑΚΟΠΗΣ ΛΕΙΤΟΥΡΓΙΑΣ ΚΙΝΗΤΗΡΑ ΣΕ ΠΕΡΙΠΤΩΣΗ ΑΝΑΓΚΗΣ

ΚΟΡΔΟΝΙ ΔΙΑΚΟΠΤΗΣ ΔΙΑΚΟΠΗΣ ΛΕΙΤΟΥΡΓΙΑΣ ΚΙΝΗΤΗΡΑ ΣΕ ΠΕΡΙΠΤΩΣΗ ΑΝΑΓΚΗΣ

ΠΑΡΑΤΗΡΗΣΗ

Η προπέλα πρέπει να είναι χαμηλωμένη μέσα στο νερό. Αν ο εξωλέμβιος κινητήρας λειτουργήσει έξω από το νερό θα προκληθεί βλάβη στην αντλία νερού και υπερθέρμανση του κινητήρα.

1. Συνδέστε το συνδετήρα του διακόπτη διακοπής λειτουργίας κινητήρα σε περίπτωση ανάγκης (βρίσκεται στο ένα άκρο του κορδονιού του διακόπτη αυτού) με το διακόπτη διακοπής λειτουργίας κινητήρα σε περίπτωση ανάγκης.

Συνδέστε σταθερά το άλλο άκρο του κορδονιού του διακόπτη λειτουργίας κινητήρα σε περίπτωση ανάγκης με το χέρι του χειριστή.

▲ΠΡΟΕΙΔΟΠ.

Αν το κορδόνι του διακόπτη διακοπής λειτουργίας κινητήρα σε περίπτωση ανάγκης δε συνδεθεί, η λέμβος μπορεί να τεθεί εκτός ελέγχου σε περίπτωση που π.χ. ο χειριστής βρεθεί εκτός της λέμβου και δε θα είναι σε θέση να χειριστεί τον εξωλέμβιο κινητήρα.

Για την ασφάλεια του χειριστή και των επιβατών, βεβαιωθείτε ότι ο συνδετήρας του διακόπτη διακοπής λειτουργίας σε περίπτωση ανάγκης έχει συνδεθεί και ότι το άλλο άκρο του κορδονιού του διακόπτη διακοπής λειτουργίας σε περίπτωση ανάγκης έχει προσαρτηθεί σταθερά στον καρπό του χειριστή.

ΣΗΜΕΙΩΣΗ:

Ο κινητήρας δεν ξεκινάει τη λειτουργία του παρά μόνον αφού συνδεθεί ο συνδετήρας του διακόπτη διακοπής λειτουργίας σε περίπτωση ανάγκης επάνω στο διακόπτη διακοπής λειτουργίας του κινητήρα σε περίπτωση ανάγκης.

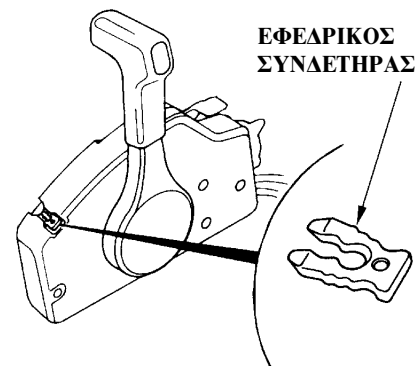

Ένας εφεδρικός συνδετήρας του διακόπτη διακοπής λειτουργίας σε περίπτωση ανάγκης υπάρχει στο χειριστήριο. Χρησιμοποιήστε τον εφεδρικό συνδετήρα για να ξεκινήσετε τον κινητήρα σε περίπτωση ανάγκης όταν, για κάποιο λόγο, ο διακόπτης διακοπής λειτουργίας σε περίπτωση ανάγκης δεν είναι διαθέσιμος, όταν π.χ. ο χειριστής έχει πέσει από τη λέμβο.

ΞΕΚΙΝΗΜΑ ΤΟΥ ΚΙΝΗΤΗΡΑ (τύπος R)

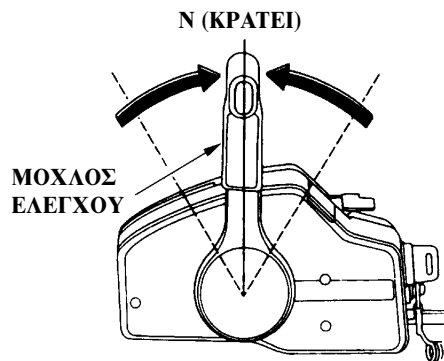

2. Μετακινήστε το μοχλό ελέγχου στη θέση "N" (κράτει). Ο κινητήρας δεν ξεκινάει τη λειτουργία του παρά μόνον εάν ο μοχλός ελέγχου βρίσκεται στη θέση "N" (κράτει).



ΜΟΧΛΟΣ ΓΡΗΓΟΡΟΥ ΡΕΛΑΝΤΙ

3. Όταν ο κινητήρας είναι κρύος ή η θερμοκρασία του περιβάλλοντος είναι χαμηλή, αφήστε το μοχλό γρήγορου ρελαντί στην αρχική του θέση (με την κίνηση αυτή παρέχεται στον κινητήρα πλούσιο μίγμα καυσίμου από το αυτόματο τσοκ). Όταν ο κινητήρας είναι ζεστός, σηκώστε το μοχλό γρήγορου ρελαντί στη θέση "FAST IDLE" και κρατήστε τον στη θέση αυτή.

ΣΗΜΕΙΩΣΗ: Ο μοχλός γρήγορου ρελαντί δε μετακινείται παρά μόνον εάν ο μοχλός ελέγχου βρίσκεται στη θέση "NEUTRAL" (κράτει).

ΞΕΚΙΝΗΜΑ ΤΟΥ ΚΙΝΗΤΗΡΑ (τύπος R)

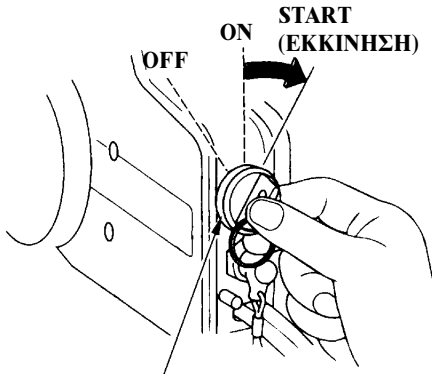

ΚΛΕΙΔΙ ΔΙΑΚΟΠΤΗ ΚΙΝΗΤΗΡΑ

4. Κρατώντας το μοχλό γρήγορου ρελαντί στη θέση του, γυρίστε το κλειδί του διακόπτη κινητήρα στη θέση "START" και μόλις ο κινητήρας ξεκινήσει τη λειτουργία του, απελευθερώστε το κλειδί.

ΠΑΡΑΤΗΡΗΣΗ

- Το μοτέρ της μίζας καταναλώνει πολύ ρεύμα. Για το λόγο αυτό, μην το αφήνετε να λειτουργεί συνεχόμενα για περισσότερα από 5 δευτερόλεπτα τη φορά. Αν ο κινητήρας δεν ξεκινήσει μέσα σε 5 δευτερόλεπτα, περιμένετε τουλάχιστον 10 δευτερόλεπτα πριν επιχειρήσετε και πάλι να θέσετε το μοτέρ της μίζας σε λειτουργία.
- Μην τοποθετείτε το διακόπτη του κινητήρα στη θέση "START" ενώ ο κινητήρας βρίσκεται σε λειτουργία. Κάτι τέτοιο μπορεί να προκαλέσει ζημιά στο μοτέρ της μίζας και στο σφόνδυλο (βολάν).

ΣΗΜΕΙΩΣΗ:

Το "Σύστημα Εκκίνησης στη θέση Κράτει" επιτρέπει το ξεκίνημα του κινητήρα μόνον εφόσον ο μοχλός ελέγχου είναι τοποθετημένος στη θέση N (κράτει), παρόλο που ο κινητήρας περιστρέφεται με το μοτέρ της μίζας.

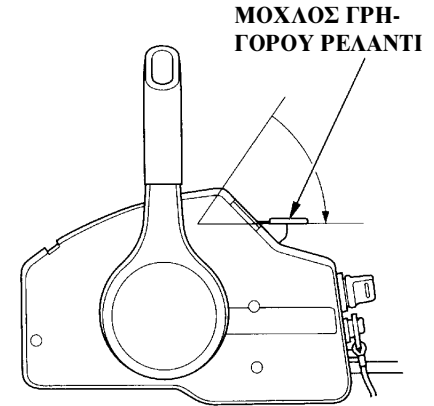

5. Αν ο μοχλός γρήγορου ρελαντί είναι ανυψωμένος, επιστρέψτε τον αργά σε μια θέση όπου δε σβήνει ο κινητήρας και κρατήστε το μοχλό στη θέση αυτή.

ΞΕΚΙΝΗΜΑ ΤΟΥ ΚΙΝΗΤΗΡΑ (τύπος R)

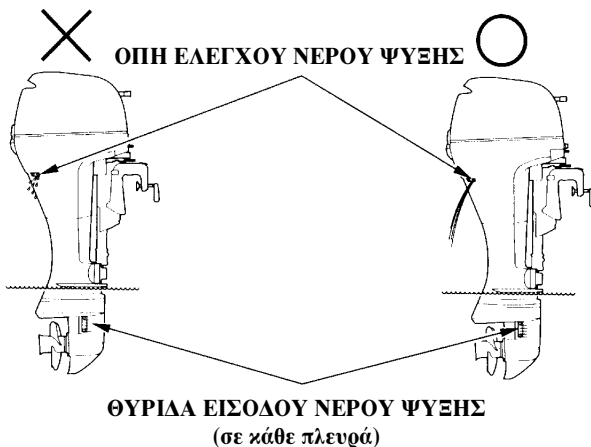

7. Μετά το ξεκίνημα του κινητήρα, ελέγξτε εάν το νερό ψύξης ρέει έξω από την οπή ελέγχου νερού ψύξης. Η ποσότητα του νερού που ρέει από την οπή ελέγχου μπορεί να διαφέρει ανάλογα με τη λειτουργία του θερμοστάτη, αλλά αυτό είναι φυσιολογικό.

ΠΑΡΑΤΗΡΗΣΗ Αν δεν ρέει νερό από την οπή ελέγχου, ή αν βγαίνει ατμός, σταματήστε αμέσως τον κινητήρα. Ελέγξτε αν η θυρίδα αναρρό-

φησης έχει φράξει και αν χρειάζεται, απομακρύνετε τυχόν ξένα σώματα. Ελέγξτε αν έχει βουλώσει η οπή ελέγχου. Αν ακόμα και τώρα δεν ρέει νερό από την οπή, απευθυνθείτε σε εξουσιοδοτημένο αντιπρόσωπο εξωλέμβιων κινητήρων της Honda για περαιτέρω έλεγχο του κινητήρα σας. Μην επιτρέψετε τη λειτουργία του κινητήρα μέχρι να αποκατασταθεί η βλάβη.

ΞΕΚΙΝΗΜΑ ΤΟΥ ΚΙΝΗΤΗΡΑ (τύπος R)

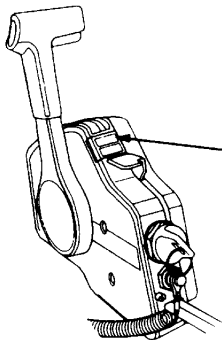

ΦΩΤΕΙΝΗ ΠΡΟΕΙΔΟΠΟΙΗΤΙΚΗ ΕΝΔΕΙΞΗ ΠΙΕΣΗΣ ΛΑΔΙΟΥ ΚΙΝΗΤΗΡΑ

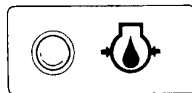

ΦΥΣΙΟΛΟΓΙΚΑ: ΑΝΑΒΕΙ ΠΡΟΒΛΗΜΑ: ΑΝΑΒΟΣΒΗΝΕΙ ή ΣΒΗΝΕΙ

7. Ελέγξτε αν η φωτεινή προειδοποιητική ένδειξη πίεσης λαδιού είναι αναμμένη.

Αν δεν είναι αναμμένη, σταματήστε τον κινητήρα και εκτελέστε τους παρακάτω ελέγχους:

- 1) Ελέγξτε τη στάθμη του λαδιού (δείτε σελίδα 41).
- 2) Αν η στάθμη του λαδιού είναι φυσιολογική και η φωτεινή προειδοποιητική ένδειξη συνεχίζει να είναι σβησμένη, συμβουλευτείτε έναν εξουσιοδοτημένο αντιπρόσωπο εξωλέμβιων κινητήρων της Honda.

8. Προθερμάνετε τον κινητήρα ακολουθώντας την παρακάτω διαδικασία:
Για θερμοκρασίες πάνω από 5°C - αφήστε τον κινητήρα να λειτουργήσει για 2 με 3 λεπτά.
Για θερμοκρασίες κάτω από 5°C - αφήστε τον κινητήρα να λειτουργήσει για τουλάχιστον 5 λεπτά στις 2.000 σ.α.λ.-3.000 σ.α.λ. Ανεπαρκής προθέρμανση του κινητήρα έχει σαν αποτέλεσμα χαμηλή απόδοση του κινητήρα.

ΣΗΜΕΙΩΣΗ: Πριν εγκαταλείψετε την αποβάθρα, ελέγξτε την καλή λειτουργία του διακόπτη διακοπής λειτουργίας κινητήρα σε περίπτωση ανάγκης.

ΕΚΚΙΝΗΜΑ ΤΟΥ ΚΙΝΗΤΗΡΑ

Εκκίνηση σε Περίπτωση Ανάγκης

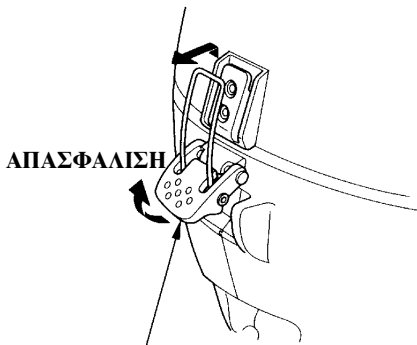

ΑΣΦΑΛΕΙΑ ΚΑΠΑΚΙΟΥ ΚΙΝΗΤΗΡΑ

Αν για κάποιους λόγους η κορδονιέρα δε λειτουργεί κανονικά, μπορείτε να θέσετε σε λειτουργία τον κινητήρα χρησιμοποιώντας το εφεδρικό σχοινί εκκίνησης του κινητήρα το οποίο περιλαμβάνεται στην εργαλειοθήκη.

1. Απασφαλίστε την ασφάλεια του καπακιού του κινητήρα και αφαιρέστε το καπάκι του κινητήρα.

ΚΑΛΩΔΙΟ ΕΚΚΙΝΗΣΗΣ ΚΡΑΤΕΙ

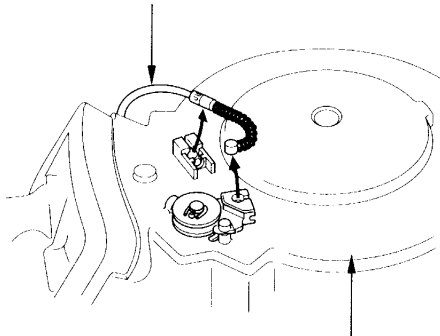

ΚΑΛΥΜΜΑ ΣΦΟΝΔΥΛΟΥ (ΒΟΛΑΝ)

2. Μετακινήστε το μοχλό αλλαγής ταχυτήτων στη θέση "F" (ΠΡΟΣΩ). Ξεσφίξτε το παξιμάδι της ασφάλειας του καλώδιου κράτει και αποσυνδέστε το καλώδιο εκκίνησης κράτει. Αφαιρέστε τα τρία φλαντζωτά μπουλόνια 6 X 22 mm και την κορδονιέρα.

ΦΛΑΝΤΖΩΤΟ ΜΠΟΥΛΟΝΙ 6 X 22 mm

ΚΟΡΔΟΝΙΕΡΑ

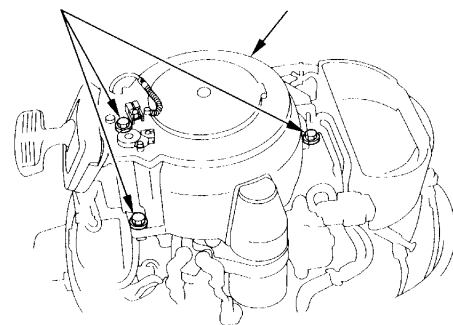

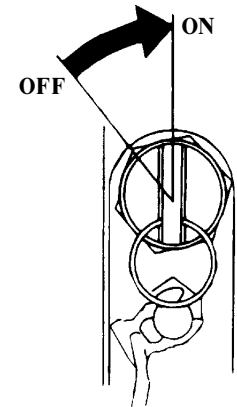
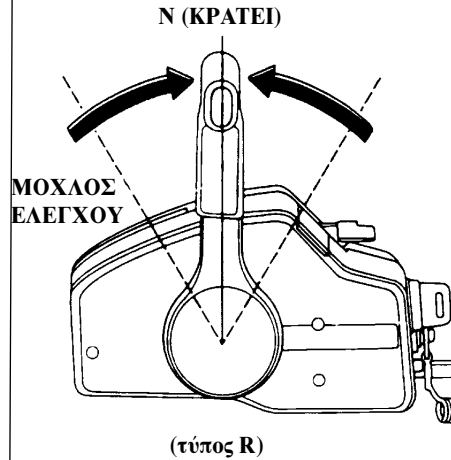
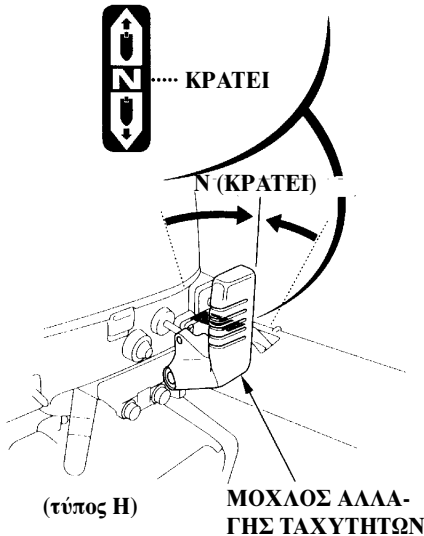

3. Μετακινήστε το μοχλό αλλαγής ταχυτήτων/μοχλό ελέγχου στη θέση "N" (κράτει).

▲ΠΡΟΕΙΔΟΠ.

Το "Σύστημα Εκκίνησης στη θέση Κράτει" δε λειτουργεί κατά τη διαδικασία ξεκινήματος ανάγκης. Κατά το ξεκίνημα σε περίπτωση ανάγκης βεβαιωθείτε ότι ο μοχλός αλλαγής ταχυτήτων/μοχλός ελέγχου είναι τοποθετημένος στη θέση "NEUTRAL" (κράτει) για να αποφύγετε το ενδεχόμενο ξεκινήματος με ταχύτητα στο κιβώτιο. Η ξαφνική και απροειδοποίητη επιτάχυνση μπορεί να προκαλέσει ατύχημα με σοβαρό τραυματισμό ή και θάνατο.

4. Αν ο εξωλέμβιος κινητήρας σας είναι μοντέλο με χειριστήριο, γυρίστε το διακόπτη κινητήρα στη θέση "ON".

ΕΕΚΙΝΗΜΑ ΤΟΥ ΚΙΝΗΤΗΡΑ

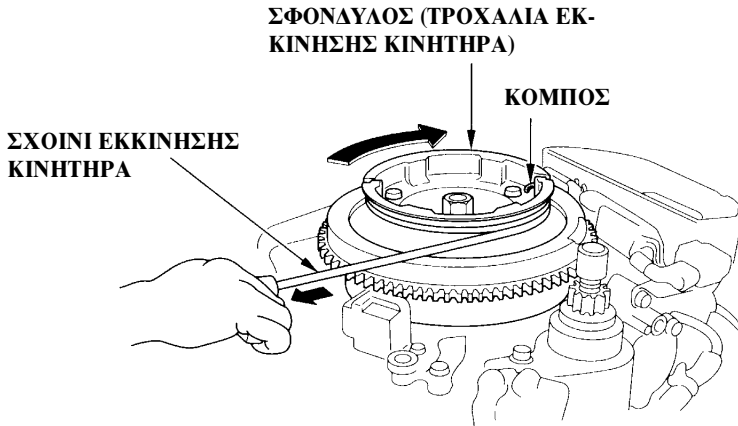

5. Βάλτε τον κόμπο που υπάρχει στο άκρο του σχοινοῦ εκκίνησης του κινητήρα σε περίπτωση ανάγκης, μέσα στην ειδική εγχοπή του σφονδύλου και τυλίξτε το σχοινί γύρω από το σφόνδυλο κατά τη δεξιόστροφη φορά.

6. Τραβήξτε ελαφρά το σχοινί εκκίνησης μέχρι να αισθανθείτε αντίσταση και τότε τραβήξτε το απότομα.
7. Ξανατοποθετήστε το καπάκι του κινητήρα στη θέση του.

▲ ΠΡΟΕΙΔΟΠ.

Να είστε ιδιαίτερα προσεκτικοί όταν τοποθετείτε το καπάκι του κινητήρα. Ο σφόνδυλος (βολάν) περιστρέφεται. Μην αφήνετε τον εξωλέμβιο κινητήρα να λειτουργεί χωρίς το καπάκι του. Τα κινούμενα μέρη του κινητήρα που παραμένουν εκτεθειμένα μπορεί να προκαλέσουν τραυματισμούς και βλάβη στον κινητήρα.

Οδηγός Επίλυσης Προβλημάτων κατά το Ξεκίνημα

| ΠΡΟΒΛΗΜΑ | ΠΙΘΑΝΗ ΑΙΤΙΑ | ΕΠΙΛΥΣΗ |
|---|--|---|
| Το μοτέρ της μίζας δε γυρνάει (μόνο στα μοντέλα με Ηλεκτρική εκκίνηση) | <ol style="list-style-type: none"> 1. Ο διακόπτης κινητήρα είναι στη θέση OFF 2. Ο μοχλός αλλαγής ταχυτήτων δεν είναι στη θέση NEUTRAL (κράτει) 3. Έχει καεί ασφάλεια 4. Οι συνδέσεις της μπαταρίας χρειάζονται σφίξιμο | <ol style="list-style-type: none"> 1. Στρέψτε το κλειδί του διακόπτη κινητήρα στη θέση START (σελ. 59) 2. Τοποθετήστε το μοχλό αλλαγής ταχυτήτων στη θέση NEUTRAL (κράτει) (σελ. 52, 58) 3. Αντικαταστήστε την ασφάλεια (σελ. 105) 4. Σφίξτε καλά τις συνδέσεις της μπαταρίας (σελ. 37) |
| Το μοτέρ της μίζας γυρνάει αλλά δεν ξεκινάει ο κινητήρας (μόνο στα μοντέλα με Ηλεκτρική εκκίνηση) Τραβήξτε ελαφρά το σχοινί εκκίνησης μέχρι να αισθανθείτε κάποια αντίσταση και μετά τραβήξτε απότομα. | <ol style="list-style-type: none"> 1. Τελείωσαν τα καύσιμα 2. Το κουμπί εξαέρωσης δεν είναι ανοιχτό 3. Η φούσκα πλήρωσης δεν έχει πιεστεί 4. Έγινε υπερχείλιση καυσίμου στον κινητήρα 5. Εξασθένησε η μπαταρία (μόνο στα μοντέλα με Ηλεκτρική εκκίνηση) 6. Οι πίπες των μπουζί δεν έχουν μπει σωστά 7. Ο συνδετήρας του διακόπτη διακοπής λειτουργίας κινητήρα σε περίπτωση ανάγκης δεν έχει συνδεθεί | <ol style="list-style-type: none"> 1. Συμπληρώστε καύσιμα (σελ. 42) 2. Ανοίξτε το κουμπί εξαέρωσης (σελ. 48) 3. Πιέστε τη φούσκα πλήρωσης μέχρι να φτάσει καύσιμο στον κινητήρα (σελ. 50) 4. Καθαρίστε και στεγνώστε το μπουζί (σελ. 96) 5. Χρησιμοποιήστε το σχοινί ξεκινήματος σε περίπτωση ανάγκης (σελ. 62) 6. Βάλτε σωστά τις πίπες των μπουζί (σελ. 96) 7. Συνδέστε το συνδετήρα του διακόπτη διακοπής λειτουργίας σε περίπτωση ανάγκης (σελ. 51, 57) <p>Ζητήστε από τον εξουσιοδοτημένο αντιπρόσωπο εξωλέμβιων κινητήρων Honda να φορτίσει τη μπαταρία.</p> |

8. ΛΕΙΤΟΥΡΓΙΑ/ΧΕΙΡΙΣΜΟΣ (τύπος H)

Διαδικασία Ρονταρίσματος ("Στροψίματος") του Κινητήρα

Η διαδικασία ρονταρίσματος επιτρέπει στα εραπτόμενα και κινούμενα μέρη του κινητήρα να "φθαρούν" ομοίμορφα και έτσι διασφαλίζεται η σωστή λειτουργία και απόδοση του εξωλέμβιου κινητήρα καθώς και μεγαλύτερη διάρκεια ζωής του.

Ροντάρετε τον καινούριο κινητήρα σας ακολουθώντας την παρακάτω διαδικασία:

Στα πρώτα 15 λεπτά:

Αφήστε τον κινητήρα να λειτουργήσει στο ρελαντί ή με ελάχιστο άνοιγμα της πεταλούδας γκαζιού (δηλ. με τη λιγότερες δυνατές στροφές).

Στα επόμενα 30 λεπτά:

Αφήστε τον κινητήρα να λειτουργήσει το πολύ μέχρι 2.000 - 3.000 min-1 (σ.α.λ.) (με το 10%-30% του ανοίγματος της πεταλούδας γκαζιού).

Στα επόμενα 60 λεπτά:

Αφήστε τον κινητήρα να λειτουργήσει το πολύ μέχρι 4.000-5.000 min-1 (σ.α.λ.) (με το 50%-80% του ανοίγματος της πεταλούδας γκαζιού).

Στις πρώτες 10 ώρες:

Αποφύγετε τη συνεχή λειτουργία του κινητήρα με πλήρως ανοικτή την πεταλούδα γκαζιού (100% του ανοίγματος της πεταλούδας) για περισσότερο από 5 λεπτά κάθε φορά.

1. Αλλαγή Ταχυτήτων (τύπος H)

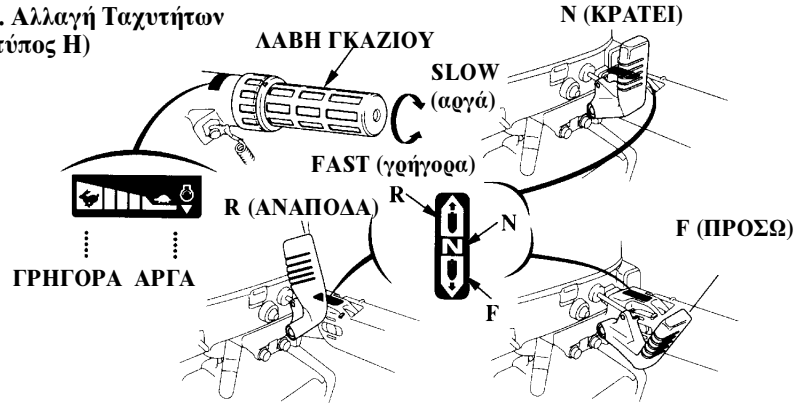

Ο μοχλός αλλαγής ταχυτήτων έχει 3 θέσεις: ΠΡΟΣΩ, ΚΡΑΤΕΙ και ΑΝΑΠΟΔΑ. Ένας δείκτης στη βάση του μοχλού αλλαγής ταχυτήτων ευθυγραμμίζεται με την αντίστοιχη απεικόνιση της ταχύτητας επάνω στη βάση του μοχλού αλλαγής ταχυτήτων.

Γυρίστε τη λαβή της πεταλούδας γκαζιού στη θέση SLOW (αργά) για να ελαττώσετε την ταχύτητα του κινητήρα πριν μετακινήσετε το μοχλό αλλαγής ταχυτήτων.

ΣΗΜΕΙΩΣΗ:

Μη γυρίζετε απότομα τη λαβή της πεταλούδας γκαζιού προς την κατεύθυνση της ένδειξης "FAST" (γρήγορα). Η πεταλούδα γκαζιού μπορεί να ανοίξει στην κατεύθυνση FAST μόνο όταν έχετε επιλέξει την ταχύτητα ΠΡΟΣΩ.

Βεβαιωθείτε ότι ο μοχλός ασφάλισης του κινητήρα είναι στη θέση LOCK.

Οδήγηση

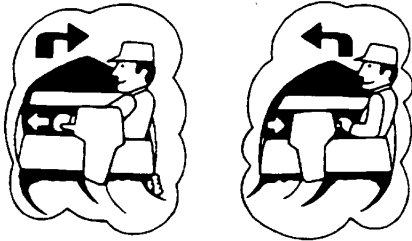

Η λέμβος στρίβει την πλώρη της προς την αντίθετη κατεύθυνση από αυτήν που εσείς στρίβετε τη λαβή του συστήματος διεύθυνσης. Για να στρίψετε προς τα δεξιά, στρίψτε τη λαβή της λαγουδέρας προς τα αριστερά. Για να στρίψετε τη λέμβο προς τα αριστερά, στρίψτε τη λαγουδέρα προς τα δεξιά.

3. Πλεύση της Λέμβου ("Cruising")

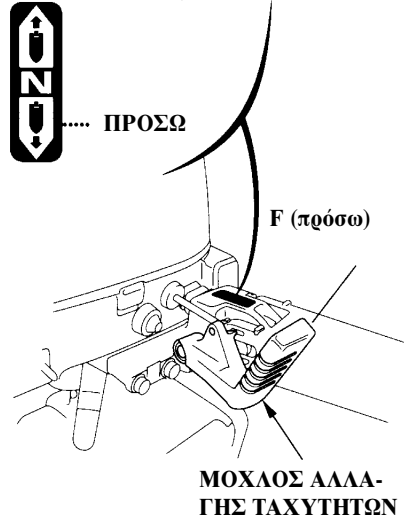

1. Με το μοχλό αλλαγής ταχυτήτων στη θέση F (πρόσω), γυρίστε το γκάτζι προς την κατεύθυνση της ένδειξης "FAST" για να αυξήσετε την ταχύτητα.
2. Για λόγους εξοικονόμησης καυσίμων, ανοίξτε το γκάτζι στο 80% περίπου της πλήρους διαδρομής της.

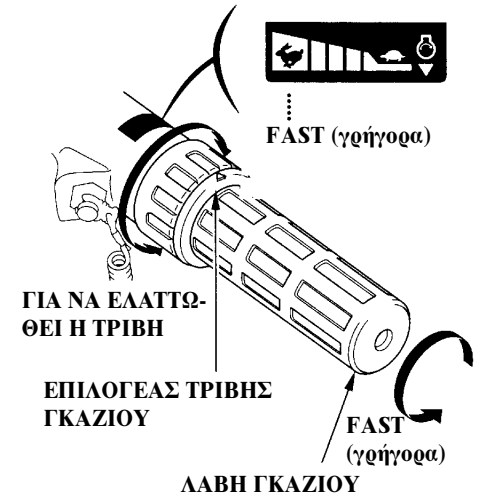

Για να διατηρήσετε το γκάτζι σε μια συγκεκριμένη ένδειξη ταχύτητας, γυρίστε δεξιόστροφα τον επιλογέα τριβής του γκαζιού. Για να αποδεσμεύσετε τη λαβή του γκαζιού από την αυτόματη λειτουργία στη λειτουργία χειροκίνητου ελέγχου της ταχύτητας, γυρίστε τον επιλογέα τριβής αριστερόστροφα.

ΛΕΙΤΟΥΡΓΙΑ/ΧΕΙΡΙΣΜΟΣ (τύπος Η)

ΣΗΜΕΙΩΣΗ:

Αυτός ο εξωλέμβιος κινητήρας είναι εξοπλισμένος με έναν κόφτη στροφών του κινητήρα για να αποφευχθεί βλάβη όταν η ταχύτητα του κινητήρα αυξάνεται υπερβολικά.

Ανάλογα με τις συνθήκες λειτουργίας του εξωλέμβιου κινητήρα (αν π.χ. η δύναμη που ασκείται στην προπέλα είναι μικρή) ο περιοριστής αριθμού στροφών μπορεί να ενεργοποιηθεί προκαλώντας έτσι διακυμάνσεις στην ταχύτητα του κινητήρα και κατά συνέπεια αστάθεια στη λειτουργία του. Αν η ταχύτητα του κινητήρα είναι ασταθής (παρουσιάζει διακυμάνσεις) ενώ ο εξωλέμβιος βρίσκεται σε λειτουργία με τη λαβή πεταλούδας γκαζιού κοντά στη θέση πλήρους ανοίγματος, γυρίστε τη λαβή στη θέση SLOW (αργά) μέχρι να σταθεροποιηθεί η ταχύτητα.

▲ ΠΡΟΣΟΧΗ

Μην αφήνετε τον κινητήρα να λειτουργεί χωρίς το καπάκι του. Τα κινούμενα μέρη του κινητήρα που παραμένουν εκτεθειμένα μπορεί να προκαλέσουν τραυματισμούς. Επίσης το νερό μπορεί να προκαλέσει βλάβες στον κινητήρα.

ΣΗΜΕΙΩΣΗ: Για βέλτιστη απόδοση, οι επιβάτες και ο εξοπλισμός πρέπει να ισοκατανέμονται επάνω στη λέμβο ώστε να υπάρχει ισορροπημένη κατανομή φορτίου και ευστάθεια της λέμβου.

ΛΕΙΤΟΥΡΓΙΑ/ΧΕΙΡΙΣΜΟΣ (τύπος R)

<Αλλαγή Ταχύτητων>

ΜΟΧΛΟΣ ΕΛΕΓΧΟΥ

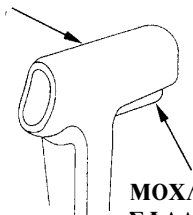

ΜΟΧΛΟΣ ΑΠΑΣΦΑΛΙΣΗΣ ΚΡΑΤΕΙ

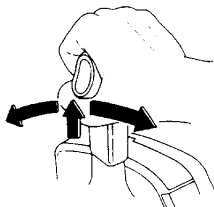

Όταν τραβάτε το μοχλό απασφάλισης του κράτει, μετακινήστε το μοχλό ελέγχου κατά περίπου 30 μοίρες προς την κατεύθυνση της θέσης F (πρόσω) ή R (ανάποδα) για να εμπλέξετε το συμπλέκτη. Μετακινώντας το μοχλό ελέγχου περισσότερο, αυξάνεται το άνοιγμα του γκαζιού και η ταχύτητα της λέμβου.

F (ΠΡΟΣΩ)

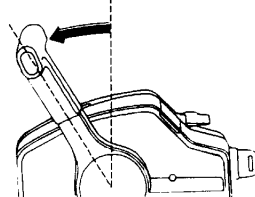

ΑΝΟΙΓΜΑ ΓΚΑΖΙΟΥ

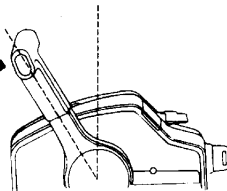

R (ΑΝΑΠΟΔΑ)

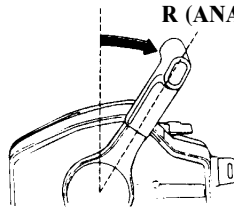

▲ ΠΡΟΣΟΧΗ

Αποφύγετε τους απότομους χειρισμούς του μοχλού ελέγχου. Μπορεί να προκληθεί ατύχημα ή απρόβλεπτος τραυματισμός.

ΣΗΜΕΙΩΣΗ:

- Ο μοχλός ελέγχου δε μετακινείται παρά μόνον εάν ο μοχλός απασφάλισης του κράτει είναι πλήρως τραβηγμένος.
- Τοποθετήστε το μοχλό γρήγορου ρελαντί στην πλήρως κλειστή θέση του διαφορετικά ο μοχλός ελέγχου δε λειτουργεί.

ΛΕΙΤΟΥΡΓΙΑ/ΧΕΙΡΙΣΜΟΣ (τύπος R)

<Πλεύση της Λέμβου ("Cruising")>

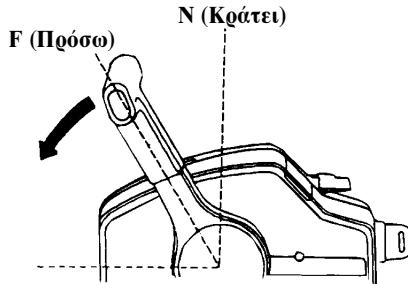

ΠΑΗΡΕΣ ΑΝΟΙΓΜΑ

1. Μετακινήστε το μοχλό αλλαγής ταχυτήτων από τη θέση N (κράτει) στη θέση F (πρόσω).
Η μετακίνηση κατά 30 μοίρες εμπλέκει την επιλεγμένη ταχύτητα.
Μετακινώντας το μοχλό ελέγχου περισσότερο, αυξάνεται το γκάζι και η ταχύτητα της λέμβου.
2. Για λόγους εξοικονόμησης καυσίμων, ανοίξτε το γκάζι στο 80% περίπου της πλήρους διαδρομής του.

ΣΗΜΕΙΩΣΗ:

Αυτός ο εξωλέμβιος κινητήρας είναι εξοπλισμένος με έναν κόφτη στροφών του κινητήρα για να αποφευχθεί βλάβη όταν η ταχύτητα του κινητήρα αυξάνεται υπερβολικά.

Ανάλογα με τις συνθήκες λειτουργίας του εξωλέμβιου κινητήρα (αν π.χ. η δύναμη που ασκείται στην προπέλα είναι μικρή) ο περιοριστής αριθμού στροφών μπορεί να ενεργοποιηθεί προκαλώντας έτσι διακυμάνσεις στην ταχύτητα του κινητήρα και κατά συνέπεια αστάθεια στη λειτουργία του. Αν η ταχύτητα του κινητήρα είναι ασταθής (παρουσιάζει διακυμάνσεις) ενώ ο εξωλέμβιος βρίσκεται σε λειτουργία με τη λαβή πεταλούδας γκαζιού κοντά στη θέση πλήρους ανοίγματος, γυρίστε τη λαβή στη θέση LOW (αργά) μέχρι να σταθεροποιηθεί η ταχύτητα.

▲ ΠΡΟΣΟΧΗ

Μην αφήνετε τον κινητήρα να λειτουργεί χωρίς το καπάκι του. Τα κινούμενα μέρη του κινητήρα που παραμένουν εκτεθειμένα μπορεί να προκαλέσουν τραυματισμούς. Επίσης το νερό μπορεί να προκαλέσει βλάβες στον κινητήρα.

ΣΗΜΕΙΩΣΗ:

Για βέλτιστη απόδοση, οι επιβάτες και ο εξοπλισμός πρέπει να ισοκατανέμονται επάνω στη λέμβο ώστε να υπάρχει ισορροπημένη κατανομή φορτίου και ευστάθεια της λέμβου.

Ανύψωση του Κινητήρα

Ρυθμίστε την κλίση του κινητήρα για να προστατεύσετε την προπέλα και το κιβώτιο ταχυτήτων από κάποιο πιθανό χτύπημα στο βυθό στη φάση προσάραξης της λέμβου ή στάθμευσης σε ρηχά νερά.

ΛΕΙΤΟΥΡΓΙΑ/ΧΕΙΡΙΣΜΟΣ

Ρύθμιση Κλίσης του Κινητήρα

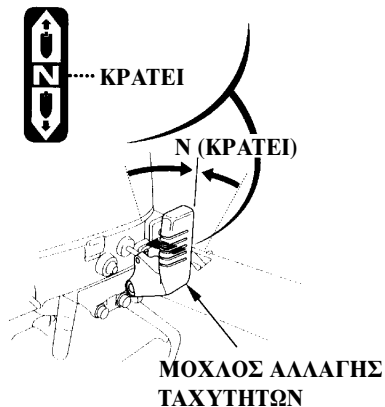

1. Μετακινήστε το μοχλό αλλαγής ταχυτήτων στη θέση N (κράτει) και σταματήστε τη λειτουργία του κινητήρα.

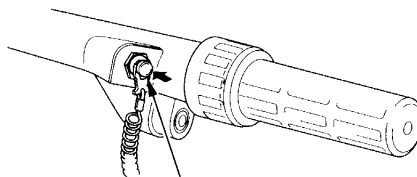

ΔΙΑΚΟΠΤΗΣ ΔΙΑΚΟΠΗΣ
ΛΕΙΤΟΥΡΓΙΑΣ ΚΙΝΗΤΗΡΑ

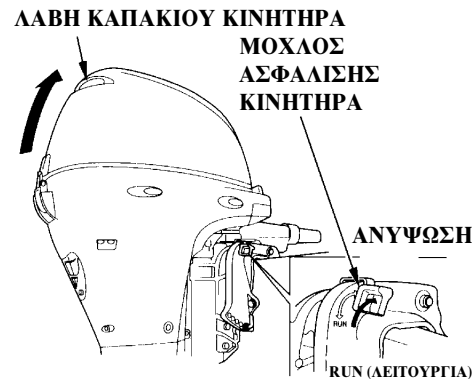

2. Μετακινήστε το μοχλό ασφάλισης του κινητήρα στη θέση "TILT". Κρατήστε το χερούλι του καπακιού του κινητήρα και ανυψώστε τον κινητήρα.

▲ ΠΡΟΣΟΧΗ

Μη χρησιμοποιείτε τη λαβή της πεταλούδας γκαζιού για να ανυψώσετε τον εξωλέμβιο κινητήρα.

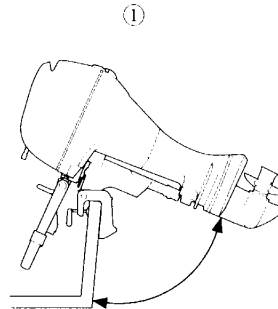
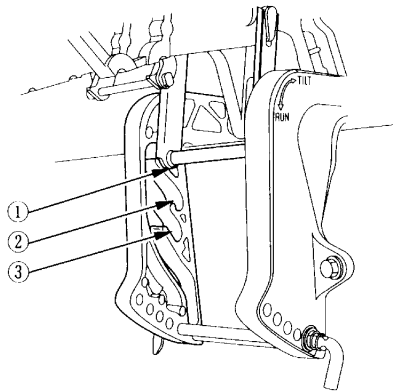

71° (κατά την πρόοδοση)

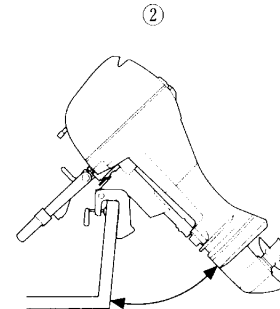

45°

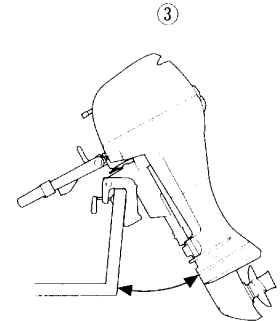

30° (κατά την πλευση σε αβαθη)

3. Τοποθετήστε το μοχλό ασφάλισης κινητήρα στη θέση "TILT" και ανυψώστε τον εξωλέμβιο κινητήρα σε μία από τις θέσεις ανύψωσης 30°, 45° ή 71°.

4. Για να επιστρέψετε τον κινητήρα στην κανονική θέση "RUN", μετακινήστε το μοχλό ασφάλισης κινητήρα προς την αντίθετη προς εσάς κατεύθυνση μέχρι να σταματήσει. Ανυψώστε τον κινητήρα ελαφρά και μετά χαμηλώστε αργά τον κινητήρα στην ενδεδειγμένη θέση.

▲ΠΡΟΣΟΧΗ

- Βεβαιωθείτε ότι το νερό ρέει από την οπή ελέγχου του νερού ψύξης.
- Όταν ο εξωλέμβιος κινητήρας βρίσκεται σε ανυψωμένη/κεκλιμένη θέση, η πλευση της λέμβου πρέπει να γίνεται με χαμηλή ταχύτητα.
- Μην κινείστε ποτέ ΑΝΑΠΟΔΑ όταν ο κινητήρας βρίσκεται σε ανυψωμένη/κεκλιμένη θέση γιατί ο εξωλέμβιος κινητήρας θα ανυψωθεί και μπορεί να προκληθεί ατύχημα.

ΛΕΙΤΟΥΡΓΙΑ/ΧΕΙΡΙΣΜΟΣ

<Πρόσδεση>

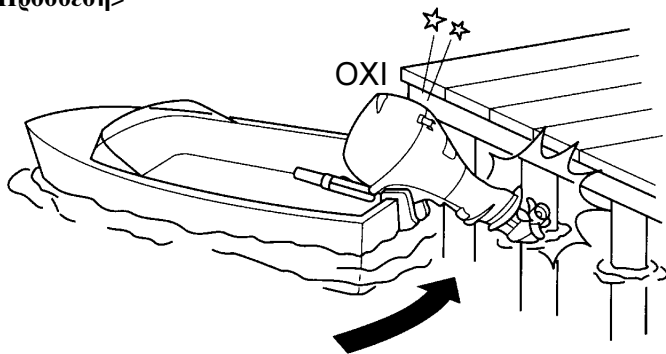

▲ΠΡΟΣΟΧΗ

Για να αποφύγετε πρόκληση ζημιάς στον κινητήρα, επιδείξτε τη μέγιστη δυνατή προσοχή κατά την πρόσδεση της λέμβου, ιδιαιτέρως όταν ο κινητήρας βρίσκεται σε ανυψωμένη/κεκλιμένη θέση. Μην αφήνετε τον κινητήρα να προκρούει στην προβλήτα ή σε άλλες λέμβους.

Ρυμούλκηση με τρέιλερ

Όταν ρυμουλκείτε με τρέιλερ ή μεταφέρετε τη λέμβο μαζί με τον κινητήρα, συνιστάται να παραμένει ο κινητήρας στην κανονική του θέση λειτουργίας (χωρίς ανύψωση), με το μπουλόνι τριβής του συστήματος διεύθυνσης καλά σφιγμένο.

▲ΠΡΟΣΟΧΗ

Μη ρυμουλκείτε με τρέιλερ και μη μεταφέρετε τη λέμβο ενώ ο κινητήρας βρίσκεται σε θέση ανυψωμένη/κεκλιμένη. Σε περίπτωση πτώσης του κινητήρα μπορεί να προκληθεί σοβαρή ζημιά στον κινητήρα ή στη λέμβο.

Ο κινητήρας όταν ρυμουλκείται με τρέιλερ πρέπει να βρίσκεται στην κανονική του θέση λειτουργίας (χωρίς ανύψωση). Αν στη θέση αυτή η απόσταση του κινητήρα από το οδόστρωμα δεν είναι αρκετή, τοποθετήστε τον κινητήρα σε κεκλιμένη θέση χρησιμοποιώντας κάποιο σύστημα στήριξης/συγκράτησης κινητήρα όπως κάποια προστατευτική πυρμααία ράβδο, ή βγάλτε τον κινητήρα από τη λέμβο. Ο μοχλός ασφάλισης κινητήρα πρέπει να βρίσκεται σε κεκλιμένη θέση.

Προειδοποιητικά Συστήματα

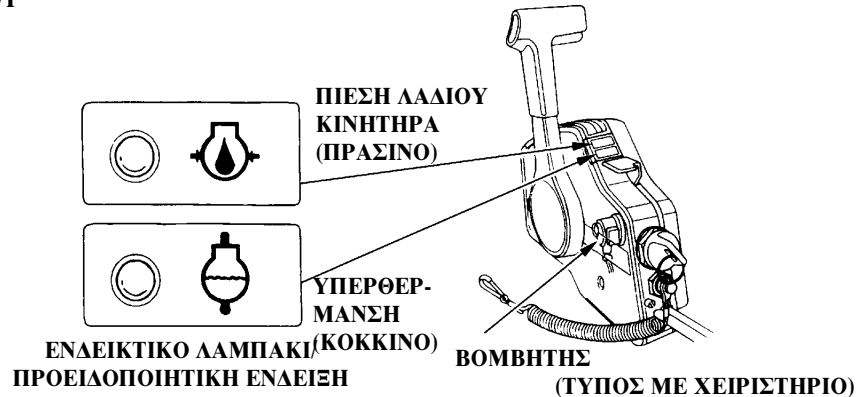

1. Ενδεικτικό Λαμπάκι Πίεσης Λαδιού Κινητήρα και Φωτεινή Προειδοποιητική Ένδειξη Υπερθέρμανσης
 - Το ενδεικτικό λαμπάκι (δηλαδή το πράσινο λαμπάκι για την πίεση λαδιού) ΣΒΗΝΕΙ και ενεργοποιείται ο βομβητής (μόνο στον τύπο με Χειριστήριο) που ηχεί για να προειδοποιήσει για τη χαμηλή πίεση του λαδιού κινητήρα.
 - Όταν ο κινητήρας υπερθερμανθεί τα προειδοποιητικά συστήματα ενεργοποιούνται για να προειδοποιήσουν το χειριστή καθώς και για να μειώσουν σταδιακά την ταχύτητα του κινητήρα.

- Η Φωτεινή Προειδοποιητική Ένδειξη (δηλαδή το κόκκινο λαμπάκι για την υπερθέρμανση) ΑΝΑΒΕΙ και ενεργοποιείται ο βομβητής (μόνο στον τύπο με Χειριστήριο) που ηχεί για να προειδοποιήσει και η ταχύτητα του κινητήρα δεν είναι πλέον δυνατό να αυξηθεί ακόμη και με περαιτέρω άνοιγμα της πεταλούδας γκαζιού. Η ταχύτητα του κινητήρα θα αρχίσει να αυξάνεται σταδιακά αμέσως μόλις αποκατασταθεί η αιτία που προκάλεσε την ενεργοποίηση του ή των προειδοποιητικών συστημάτων.

ΛΕΙΤΟΥΡΓΙΑ/ΧΕΙΡΙΣΜΟΣ

| Σύστημα Τύπος | Χαμηλή Πίεση Λαδιού Κινητήρα | | | Υπερθέρμανση Κινητήρα | | |
|------------------|------------------------------|-------------------|----------------------------------|-----------------------|-------------------|----------------------------------|
| | Προειδοπ. Ένδειξη | Ηχείο βομβητής | Έλεγχος ταχύτητας κινητήρα | Προειδοπ. Ένδειξη | Ηχείο βομβητής | Έλεγχος ταχύτητας κινητήρα |
| με Λαγούδερα | Ο | Χ | Ο | Χ | Χ | Ο |
| με Χειριστήριο | Ο | Ο | Ο | Ο | Ο | Ο |

| Σύστημα | | Προειδοποιητική Ένδειξη | | Βομβητής | |
|--------------------|--------------------------------------|-------------------------|---|---|-------------------------|
| | | Πίεση Λαδιού | Υπερθέρμανση (μόνον Τύπος με Χειριστήριο) | Τύπος με Λαγούδερα | Τύπος με Χειριστήριο |
| Κανονικές συνθήκες | | ΑΝΑΒΕΙ | ΣΒΗΝΕΙ |  | _____ |
| Βλάβη | Χαμηλή πίεση λαδιού | ΣΒΗΝΕΙ | ΣΒΗΝΕΙ |  | Συνεχής ήχος |
| | Υπερθέρμανση | ΑΝΑΒΕΙ | ΑΝΑΒΕΙ |  | Συνεχής ήχος |
| | Χαμηλή πίεση λαδιού/ Υπερθέρμανση | ΣΒΗΝΕΙ | ΑΝΑΒΕΙ |  | Συνεχής ήχος |

Όταν ενεργοποιηθεί το προειδοποιητικό σύστημα πίεσης λαδιού (μόλις σβήσει το πράσινο ενδεικτικό λαμπάκι):

- 1) Σταματήστε αμέσως τη λειτουργία του κινητήρα και ελέγξτε τη στάθμη του λαδιού κινητήρα (βλ. σελίδα 39).
- 2) Αν η στάθμη του λαδιού βρίσκεται στο ενδεδειγμένο επίπεδο, αφήστε τον κινητήρα να λειτουργήσει σε χαμηλή ταχύτητα (για 30 δευτερόλεπτα). Αν το προειδοποιητικό σύστημα απενεργοποιηθεί αμέσως σημαίνει ότι είναι εντάξει.
- 3) Αν το προειδοποιητικό σύστημα παραμείνει ενεργοποιημένο, επιστρέψτε στην αποβάθρα με χαμηλή ταχύτητα και φροντίστε για το σέρβις του συστήματος.

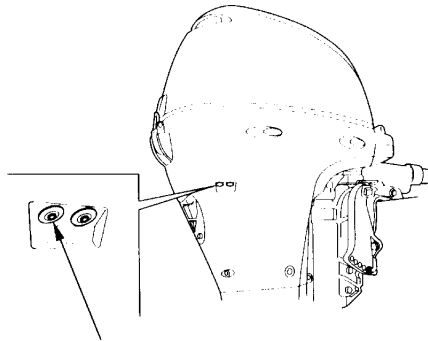

ΟΠΗ ΕΛΕΓΧΟΥ ΝΕΡΟΥ

Όταν ενεργοποιηθεί το προειδοποιητικό σύστημα υπερθέρμανσης (μόλις ανάψει το κόκκινο ενδεικτικό λαμπάκι):

- 1) Μετακινήστε αμέσως το μοχλό αλλαγής ταχυτήτων στη θέση NEUTRAL (κράται) (ρελαντί) και ελέγξτε αν το νερό ρέει από την οπή ελέγχου του νερού ψύξης.

- 2) Αν το νερό ρέει από την οπή, συνεχίστε να λειτουργείτε τον κινητήρα στο ρελαντί (για 30 δευτερόλεπτα).
Αν το προειδοποιητικό σύστημα απενεργοποιηθεί σημαίνει ότι είναι εντάξει.
- 3) Αν το προειδοποιητικό σύστημα παραμένει ενεργοποιημένο, επιστρέψτε στην αποβάθρα με χαμηλή ταχύτητα και φροντίστε για το σέρβις του συστήματος.

<Περιοριστής Αριθμού Στροφών>

Ο εξωλέμβιος κινητήρας BF8D/8B/10D/10B, BFP8D/8B/10D/10B είναι εξοπλισμένος με έναν κόφτη στροφών του κινητήρα ο οποίος ενεργοποιείται όταν για κάποιον λόγο η ταχύτητα του κινητήρα αυξάνεται υπερβολικά κατά τη διάρκεια πλεύσης της λέμβου, ή σε περίπτωση ανάδυσής της προπέλας από το νερό κατά τη φάση ανύψωσης του εξωλέμβιου ή κατά την αλλαγή της πορείας πλεύσης της λέμβου (στροφή).

Όταν ενεργοποιηθεί ο περιοριστής του αριθμού στροφών:

- 1) Ελαττώστε αμέσως την ταχύτητα του κινητήρα και ελέγξτε τη γωνία ανύψωσης.
- 2) Αν η γωνία ανύψωσης είναι σωστή αλλά η ταχύτητα του κινητήρα παραμένει πολύ υψηλή, σταματήστε τον κινητήρα και ελέγξτε την κατάσταση του εξωλέμβιου κινητήρα καθώς και την προπέλα, για την κατάσταση εγκατάστασης καθώς και ενδεχόμενες ζημιές.
Αποκαταστήστε τη βλάβη ή δώστε τον κινητήρα για σέρβις.

ΛΕΙΤΟΥΡΓΙΑ/ΧΕΙΡΙΣΜΟΣ

Πλεύση σε Ρηχά Νερά

Όταν πλέετε σε ρηχά νερά, ανυψώστε τον κινητήρα για να προστατεύσετε την προπέλα και το κιβώτιο ταχυτήτων από πιθανά χτυπήματα στο βυθό. Για τη σχετική διαδικασία ανατρέξτε στο κεφάλαιο "Ρύθμιση Κλίσης Κινητήρα" (βλ. σελίδα 72).

▲ ΠΡΟΣΟΧΗ

- Βεβαιωθείτε ότι το νερό ρέει από την οπή ελέγχου νερού.
- Όταν η λέμβος σας πλέει με τον εξωλέμβιο κινητήρα σε ανυψωμένη/κεκλιμένη θέση, φροντίστε να κινείται με χαμηλή ταχύτητα.

Χειρισμός/Λειτουργία σε Μεγάλο Υψόμετρο

Σε μεγάλο υψόμετρο, το σπάντα μίγμα αέρα/καυσίμου του καρμπυρατέρ θα είναι πολύ πλούσιο. Η απόδοση του κινητήρα θα μειωθεί και θα αυξηθεί η κατανάλωση καυσίμου. Πολύ πλούσιο μίγμα θα προκαλέσει μπουκωμα στα μπουζί και θα δυσχεραίνει το ξεκίνημα του κινητήρα.

Η λειτουργία και η απόδοση του κινητήρα σε μεγάλο υψόμετρο μπορεί να βελτιωθεί με ειδικές μετατροπές στα καρμπυρατέρ. Αν ο εξωλέμβιος κινητήρας σας λειτουργεί μόλιμα σε υψόμετρο πάνω από 1.500 μέτρα, αναθέσατε τις ειδικές αυτές μετατροπές στο καρμπυρατέρ σε έναν εξουσιοδοτημένο αντιπρόσωπο εξωλέμβιων κινητήρων της Honda.

Ακόμα και με τροποποιημένο καρμπυρατέρ, η ισχύς του κινητήρα θα μειωθεί κατά περίπου 3,5% για κάθε 300 μέτρα υψόμετρο. Οι επιπτώσεις του υψόμετρου στην ισχύ του κινητήρα θα είναι μεγαλύτερες αν δε γίνουν οι ειδικές αυτές μετατροπές στο καρμπυρατέρ.

▲ ΠΡΟΣΟΧΗ

Όταν το καρμπυρατέρ υποστεί τις ειδικές μετατροπές για τη λειτουργία σε μεγάλο υψόμετρο, το μίγμα αέρα/καυσίμου θα είναι πολύ φτωχό για τη λειτουργία σε χαμηλό υψόμετρο. Η λειτουργία του κινητήρα με τροποποιημένο καρμπυρατέρ σε υψόμετρο κάτω των 1.500 μέτρων, μπορεί να προκαλέσει υπερθέρμανση του κινητήρα και επακόλουθη σοβαρή θλάση του. Για τη λειτουργία σε χαμηλό υψόμετρο, αναθέσατε σε εξουσιοδοτημένο αντιπρόσωπο της Honda την εκ νέου μετατροπή του καρμπυρατέρ στις αρχικές προδιαγραφές του κατασκευαστή.

9. ΣΤΑΜΑΤΗΜΑ ΤΟΥ ΚΙΝΗΤΗΡΑ (τύπος Η)

Σταμάτημα του Κινητήρα (τύπος Η)



• Σε Περίπτωση Ανάγκης:

Αποσυνδέστε το συνδετήρα του διακόπτη διακοπής σε περίπτωση ανάγκης από το διακόπτη του κινητήρα τραβώντας το κορδόνι του διακόπτη διακοπής λειτουργίας του κινητήρα σε περίπτωση ανάγκης.

ΣΗΜΕΙΩΣΗ:

Καλό είναι να σταματάτε πότε-πότε τη λειτουργία του κινητήρα χρησιμοποιώντας το κορδόνι του διακόπτη διακοπής λειτουργίας σε περίπτωση ανάγκης για να βεβαιωθείτε ότι ο διακόπτης αυτός λειτουργεί κανονικά.

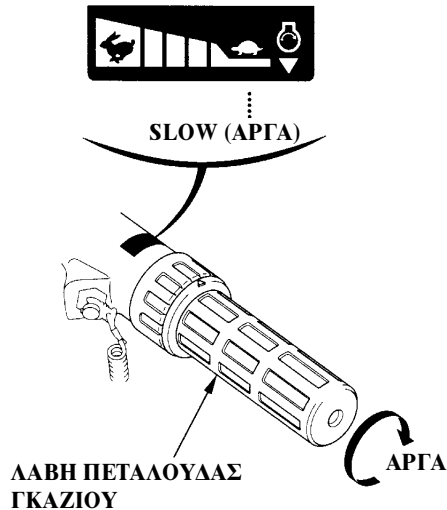

• Σε Κανονικές Συνθήκες:

1. Γυρίστε τη λαβή του γκαζιού στη θέση "SLOW" και μετακινήστε το μοχλό αλλαγής ταχυτήτων στη θέση "N" (κράτει).

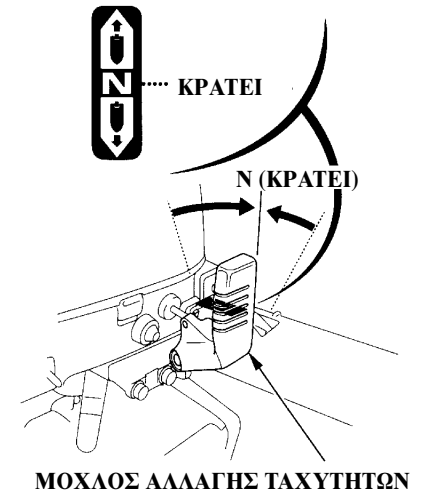

ΣΤΑΜΑΤΗΜΑ ΤΟΥ ΚΙΝΗΤΗΡΑ (τύπος Η)

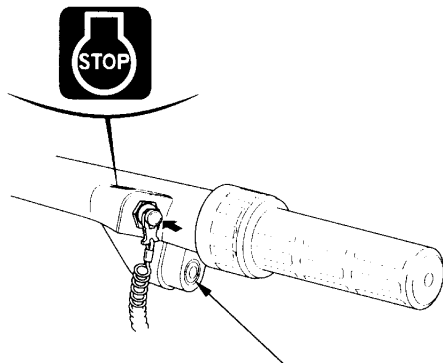

ΔΙΑΚΟΠΤΗΣ ΔΙΑΚΟΠΗΣ ΛΕΙΤΟΥΡΓΙΑΣ ΚΙΝΗΤΗΡΑ

2. Πατήστε το διακόπτη διακοπής λειτουργίας κινητήρα μέχρι να σταματήσει η λειτουργία του κινητήρα.

ΣΗΜΕΙΩΣΗ:

Μετά από πορεία με το γκάζι πλήρως ανοικτό, επιτρέψτε στον κινητήρα να κρυώσει λίγο, αφήνοντάς τον να λειτουργήσει για μερικά λεπτά στο ρελαντί.

ΠΑΡΑΤΗΡΗΣΗ

Σε περίπτωση που ο κινητήρας δε σταματήσει όταν πατήσετε το διακόπτη και τραβήξετε το κορδόνι του διακόπτη διακοπής λειτουργίας κινητήρα σε περίπτωση ανάγκης, τραβήξτε το κουμπί τσοκ για να σταματήσετε τη λειτουργία του κινητήρα.

3. Βγάλτε το κορδόνι διακοπής λειτουργίας κινητήρα σε περίπτωση ανάγκης και φυλάξτε το.

ΣΤΑΜΑΤΗΜΑ ΤΟΥ ΚΙΝΗΤΗΡΑ (τύπος R)

Σταμάτημα του Κινητήρα (τύπος R)



ΣΥΝΔΕΤΗΡΑΣ ΔΙΑΚΟΠΤΗΣ ΔΙΑΚΟΠΗΣ ΛΕΙΤΟΥΡΓΙΑΣ ΣΕ ΠΕΡΙΠΤΩΣΗ ΑΝΑΓΚΗΣ

• Σε Περίπτωση Ανάγκης:

Αποσυνδέστε το συνδετήρα του διακόπτη διακοπής σε περίπτωση ανάγκης από το διακόπτη διακοπής λειτουργίας του κινητήρα σε περίπτωση ανάγκης τραβώντας το κορδόνι του διακόπτη διακοπής λειτουργίας του κινητήρα σε περίπτωση ανάγκης.

ΣΗΜΕΙΩΣΗ:

Καλό είναι να σταματάτε πότε-πότε τη λειτουργία του κινητήρα χρησιμοποιώντας το κορδόνι του διακόπτη διακοπής λειτουργίας σε περίπτωση ανάγκης για να βεβαιωθείτε ότι ο διακόπτης αυτός λειτουργεί κανονικά.

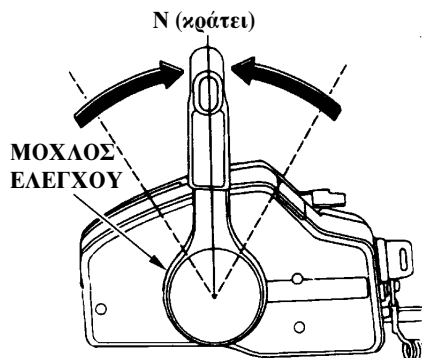

• Σε Κανονικές Συνθήκες:

1. Μετακινήστε το μοχλό ελέγχου στη θέση "N" (κράτει) και γυρίστε το διακόπτη του κινητήρα στη θέση "OFF" (σταμάτημα).

ΣΗΜΕΙΩΣΗ:

Σε περίπτωση που ο κινητήρας δε σταματήσει όταν γυρίσετε το διακόπτη του κινητήρα στη θέση "OFF", αποσυνδέστε το ρακόρ της γραμμής καυσίμου και μετακινήστε το μοχλό γρήγορου ρελαντί στην υψηλότερη θέση.



ΣΗΜΕΙΩΣΗ:

Μετά από πορεία με το γκάζι πλήρως ανοικτό, επιτρέψτε στον κινητήρα να κρυώσει λίγο, αφήνοντάς τον να λειτουργήσει για μερικά λεπτά στο ρελαντί.

2. Βγάλτε το κλειδί του διακόπτη κινητήρα και φυλάξτε το.

10. ΜΕΤΑΦΟΡΑ

Πριν προχωρήσετε στη μεταφορά του κινητήρα, αποσυνδέστε και αφαιρέστε τη γραμμή καυσίμου (σωλήνας) ακολουθώντας την παρακάτω διαδικασία.

▲ΠΡΟΕΙΔΟΠ.

- Προσέξτε να μη χυθεί καύσιμο. Υπολείμματα ή ατμοί καυσίμου μπορεί να αναφλεγούν. Αν χυθούν καύσιμα, σκουπίστε και στεγνώστε αμέσως την περιοχή πριν μεταφέρετε ή αποθηκεύσετε τον κινητήρα.
- Μην καπνίζετε και μην επιτρέψετε φλόγα ή σπινθήρες κοντά σε μέρη που φυλάσσονται καύσιμα ή έχουν σκουπιστεί από διαρροή καυσίμου.

Αποσύνδεση Γραμμής Καυσίμου ΡΑΚΟΡ ΣΥΝΔΕΣΗΣ ΓΡΑΜΜΗΣ ΚΑΥΣΙΜΟΥ

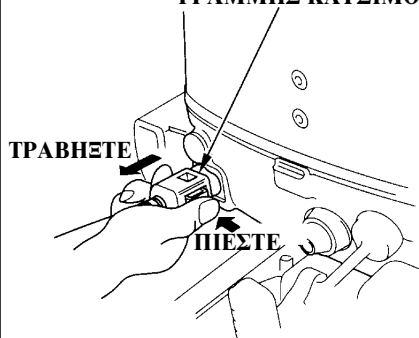

1. Πιέζοντας το σφιγκτήρα του ρακόρ σύνδεσης γραμμής καυσίμου, τραβήξτε το ρακόρ σύνδεσης της γραμμής καυσίμου και αποσυνδέστε το από την πλευρά της ζεύξης του με τον εξωλέμβιο κινητήρα.

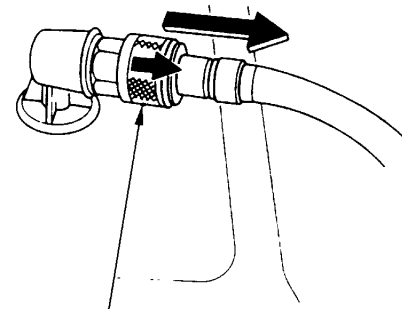

ΡΑΚΟΡ ΣΥΝΔΕΣΗΣ ΓΡΑΜΜΗΣ ΚΑΥΣΙΜΟΥ

2. (εκτός από τους τύπους D και G)
Τραβώντας το κάλυμμα του ρακόρ σύνδεσης της γραμμής καυσίμου, τραβήξτε το ρακόρ σύνδεσης της γραμμής καυσίμου και αποσυνδέστε το από το ρεζερβουάρ καυσίμου.

(τύποι D και G)
Γυρίζοντας το κάλυμμα του ρακόρ σύνδεσης της γραμμής καυσίμου προς τα αριστερά, τραβήξτε και αποσυνδέστε το ρακόρ σύνδεσης της γραμμής καυσίμου από το ρεζερβουάρ καυσίμου.

Μεταφορά

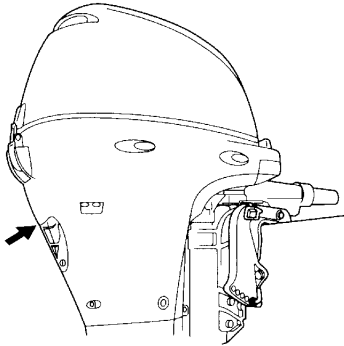

Μεταφέρετε τον εξωλέμβιο κινητήρα με τη βοήθεια και δεύτερου ατόμου. Για να μεταφέρετε τον κινητήρα, κρατήστε τον από τη λαβή μεταφοράς ή από τη λαβή μεταφοράς και το ειδικό "αυτί" (λαβή) που υπάρχει κάτω από την ασφάλεια του καπακιού του κινητήρα, όπως φαίνεται στην εικόνα. Μη μεταφέρετε τον κινητήρα κρατώντας τον από το καπάκι.

▲ ΠΡΟΣΟΧΗ

- Μη μεταφέρετε τον εξωλέμβιο κινητήρα κρατώντας τον από το καπάκι. Το καπάκι μπορεί να απασφαλίστει ξαφνικά με αποτέλεσμα την

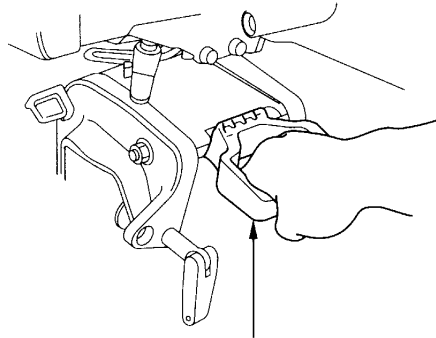

ΛΑΒΗ ΜΕΤΑΦΟΡΑΣ

πτώση του εξωλέμβιου κινητήρα και την ενδεχόμενη πρόκληση τραυματισμού και ζημίας.

- Μη μεταφέρετε τον κινητήρα από τη λαβή μεταφοράς για περισσότερο από πέντε λεπτά. Παρατεταμένη μεταφορά του κινητήρα από τη λαβή μεταφοράς μπορεί να προκαλέσει διαρροή λαδιού κινητήρα στους κυλίνδρους, με αποτέλεσμα δύσκολο ξεκίνημα του κινητήρα ή έκλυση καπνών μετά το ξεκίνημα.

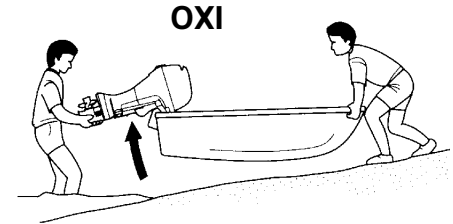

ΟΧΙ

ΠΑΡΑΤΗΡΗΣΗ

Για να αποφύγετε την πρόκληση ζημίας στον κινητήρα, μην τον χρησιμοποιείτε ποτέ σαν "λαβή" για να σηκώσετε ή να κινήσετε τη λέμβο.

ΜΕΤΑΦΟΡΑ

Μεταφέρετε τον κινητήρα είτε σε κατακόρυφη είτε σε οριζόντια θέση με τον ακόλουθο τρόπο, με το μοχλό διεύθυνσης σε ανυψωμένη θέση.

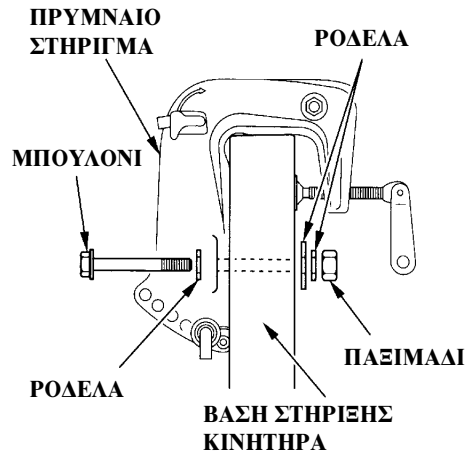

1. Στερεώστε τα πρυμναία στηρίγματα στη βάση στήριξης του κινητήρα και μοντάρετε τον κινητήρα επάνω στα στηρίγματα.

Μεταφορά σε κατακόρυφη θέση

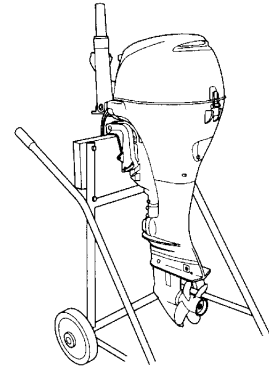

2. Μεταφέρετε τον κινητήρα με το μοχλό διεύθυνσης σε ανυψωμένη θέση.

Οριζόντια μεταφορά

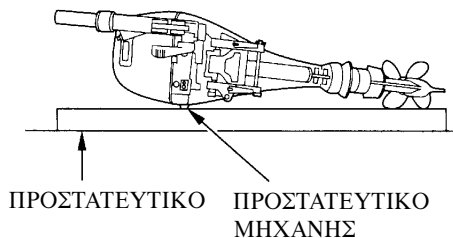

Τοποθετήστε τον κινητήρα στο προστατευτικό κιβωτίου. (Λαγούδερα προς τα επάνω)

Να τοποθετείτε πάντα τον κινητήρα επάνω σε προστατευτικό και προφυλάξτε τον από χτυπήματα και ζημιές.

ΛΑΘΟΣ

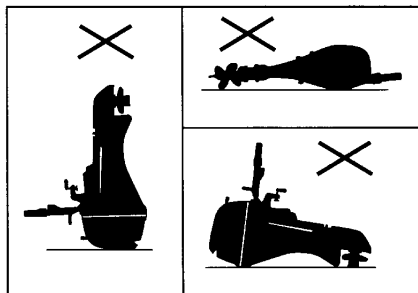

ΠΑΡΑΤΗΡΗΣΗ

Οποιαδήποτε άλλη θέση μεταφοράς ή αποθήκευσης του κινητήρα μπορεί να προκαλέσει ζημιά ή διαρροή λαδιού.

ΜΕΤΑΦΟΡΑ

Ρυμούλκηση με τρέιλερ



Όταν ρυμουλκείτε με τρέιλερ ή μεταφέρετε τη λέμβο μαζί με τον κινητήρα, συνιστάται να παραμείνει ο κινητήρας στην κανονική του θέση λειτουργίας (χωρίς ανύψωση) με το μοχλό τριβής του συστήματος διεύθυνσης στη θέση ασφάλισης.

ΠΑΡΑΤΗΡΗΣΗ

Μη ρυμουλκείτε με τρέιλερ και μη μεταφέρετε τη λέμβο ενώ ο κινητήρας βρίσκεται σε θέση ανυψωμένη/κεκλιμένη. Σε περίπτωση πτώσης του κινητήρα μπορεί να προκληθεί σοβαρή ζημιά στον κινητήρα ή στη λέμβο.

Ο κινητήρας όταν ρυμουλκείται με τρέιλερ πρέπει να βρίσκεται στην κανονική θέση λειτουργίας του (χωρίς ανύψωση). Αν στη θέση αυτή η απόσταση του κινητήρα από το οδόστρωμα δεν είναι αρκετή, τοποθετήστε τον κινητήρα σε κεκλιμένη θέση χρησιμοποιώντας κάποιο σύστημα στήριξης/συγκράτησης κινητήρα όπως κάποια προστατευτική μπάρα, ή βγάλτε τον κινητήρα από τη λέμβο. Ο μοχλός ανύψωσης πρέπει να βρίσκεται σε κεκλιμένη θέση.

11. ΚΑΘΑΡΙΣΜΟΣ ΚΑΙ ΕΚΠΛΥΣΗ

Καθαρίστε και πλύνετε προσεκτικά τον εξωλέμβιο κινητήρα μετά από λειτουργία σε βρώμικο ή πολύ αλμυρό νερού, ακολουθώντας την παρακάτω διαδικασία.

▲ΠΡΟΕΙΔΟΠ.

- Για λόγους ασφαλείας, η προπέλα πρέπει να αφαιρεθεί.
- Βεβαιωθείτε ότι ο κινητήρας είναι καλά στερεωμένος στη θέση του και μην τον αφήνετε χωρίς επίβλεψη κατά τη διάρκεια της λειτουργίας του.
- Κρατήστε παιδιά και κατοικίδια ζώα μακριά από την περιοχή του κινητήρα και απομακρυνθείτε από τα κινούμενα μέρη του κινητήρα κατά τη διάρκεια της διαδικασίας αυτής.

ΠΑΡΑΤΗΡΗΣΗ

Η λειτουργία του κινητήρα χωρίς νερό μπορεί να προκαλέσει σοβαρή βλάβη στον κινητήρα λόγω υπερθέρμανσης. Βεβαιωθείτε ότι το νερό ρέει από την οπή ελέγχου του νερού ψύξης καθ' όλη τη διάρκεια λειτουργίας του κινητήρα. Αν διαπιστώσετε ότι δε ρέει νερό, σταματήστε τον κινητήρα και εντοπίστε την αιτία του προβλήματος.

Με Συνδετικό Σωληνάκι Νερού (προαιρετικός εξοπλισμός)

ΣΥΝΔΕΤΙΚΟ ΣΩΛΗΝΑΚΙ

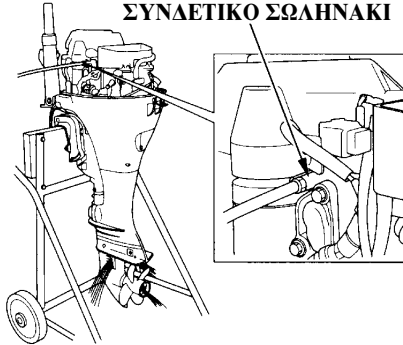

1. Πλύνετε το εξωτερικό του κινητήρα με καθαρό και γλυκό νερό.
2. Βγάλτε το καπάκι του κινητήρα.
3. Τοποθετήστε το συνδετικό σωληνάκι στην οπή του πώματος έκπλυσης και συνδέστε στο συνδετικό σωληνάκι έναν άλλο σωλήνα παροχής γλυκού νερού.

4. Βγάλτε την προπέλα (βλέπε σελίδα 105).
5. Ανοίξτε την παροχή γλυκού νερού προς το σωλήνα.

ΚΑΘΑΡΙΣΜΟΣ ΚΑΙ ΕΚΠΛΥΣΗ

Χωρίς Συνδετικό Σωληνάκι Νερού

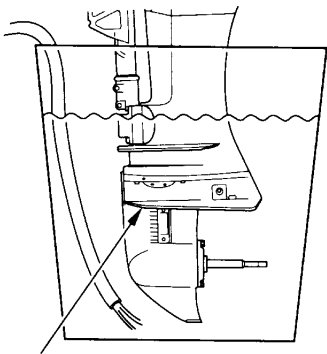

ΠΛΑΚΑ ΑΝΤΙ-ΣΠΗΛΑΙΩΣΗΣ

Όταν δε χρησιμοποιείτε το συνδετικό σωληνάκι, τοποθετήστε τον κινητήρα σε ένα κατάλληλο δοχείο με καθαρό, γλυκό νερό.

1. Πλύνετε το εξωτερικό του κινητήρα με καθαρό, γλυκό νερό.
2. Βγάλτε την προπέλα (βλέπε σελίδα 105).
3. Τοποθετήστε τον κινητήρα σε ένα κατάλληλο δοχείο με νερό. Η στάθμη του νερού στο δοχείο πρέπει να βρίσκεται τουλάχιστον 10 εκατοστά πάνω από το πλατό αντι-σπηλαιώσης.
4. Μετακινήστε το μοχλό αλλαγής ταχυτήτων ή το μοχλό ελέγχου στη θέση N (αράται).

5. Ανοίξτε την παροχή γλυκού νερού προς το σωλήνα και πλύνετε τον κινητήρα.
6. Ξεκινήστε τον κινητήρα και αφήστε τον να λειτουργήσει για τουλάχιστον 5 λεπτά έτσι ώστε να πλυθεί εσωτερικά.

Η περιοδική συντήρηση και ρύθμιση είναι παράγοντες βασικής σημασίας για να διατηρήσετε τον κινητήρα σας σε άριστη κατάσταση λειτουργίας. Εκτελέσατε τα σέρβις και τους ελέγχους σύμφωνα με το ΠΡΟΓΡΑΜΜΑ ΣΥΝΤΗΡΗΣΗΣ.

▲ΠΡΟΕΙΔΟΠ. Πριν προχωρήσετε σε οποιαδήποτε εργασία συντήρησης, σταματήστε τη λειτουργία του κινητήρα. Αν ο κινητήρας πρέπει να τεθεί σε λειτουργία, βεβαιωθείτε ότι ο χώρος αεριζεται καλά. Μην θέτετε ποτέ σε λειτουργία τον κινητήρα σε περιορισμένο ή κλειστό χώρο. Τα καυσαέρια της εξάτμισης περιέχουν δηλητηριώδες μονοξείδιο του άνθρακα. Έκθεση στα καυσαέρια της εξάτμισης μπορεί να προκαλέσει απώλεια αισθήσεων που μπορεί να οδηγήσει σε θάνατο. Πριν ξεκινήσετε τη λειτουργία του κινητήρα, βεβαιωθείτε ότι έχετε τοποθετήσει το καπάκι του κινητήρα, αν βέβαια το είχατε αφαιρέσει. Ασφαλίστε το καλά στη θέση του κατεβάζοντας την ασφάλειά του.

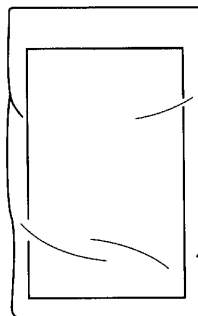

ΕΓΧΕΙΡΙΔΙΟ ΚΑΤΟΧΟΥ

ΠΑΡΑΤΗΡΗΣΗ

- Αν είναι απαραίτητο να θέσετε σε λειτουργία τον κινητήρα, βεβαιωθείτε ότι υπάρχει νερό σε ύψος τουλάχιστον 10 cm πάνω από το πλατό αντι-σπηλαίωσης, διαφορετικά η αντλία νερού μπορεί να μη λαμβάνει επαρκή ποσότητα νερού ψύξης, με αποτέλεσμα την υπερθέρμανση του κινητήρα.
- Χρησιμοποιείτε μόνον γνήσια ανταλλακτικά της HONDA ή άλλα ανάλογα, για τις εργασίες συντήρησης ή επισκευής. Ανταλλακτικά που δεν είναι της ανάλογης ποιότητας μπορεί να προκαλέσουν βλάβη στον κινητήρα.

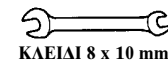

ΚΛΕΙΔΙ 8 x 10 mm

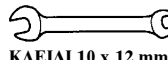

ΚΛΕΙΔΙ 10 x 12 mm

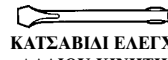

ΚΑΤΣΑΒΙΑ ΕΛΕΓΧΟΥ
ΛΑΔΙΟΥ ΚΙΝΗΤΗΡΑ

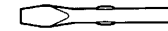

ΚΑΤΣΑΒΙΑ



ΣΧΟΙΝΙ ΞΕΚΙΝΗΜΑΤΟΣ
ΚΙΝΗΤΗΡΑ



ΤΑΝΑΛΙΑ

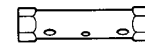

ΜΠΟΥΖΟΚΛΕΙΔΟ 18 x 19 mm



ΕΡΓΑΛΕΙΟΘΗΚΗ



ΕΦΕΔΡΙΚΟΣ ΣΥΝΑΕΤΗΡΑΣ

Εργαλειοθήκη και Ανταλλακτικά

Τα παρακάτω εργαλεία και ανταλλακτικά συνοδεύουν κάθε εξωλέμβιο κινητήρα και χρησιμοποιούνται για τη συντήρηση, ρύθμιση και τις επισκευές σε έκτακτες περιπτώσεις ανάγκης.

ΣΥΝΤΗΡΗΣΗ

ΠΡΟΓΡΑΜΜΑ ΣΥΝΤΗΡΗΣΗΣ

| ΔΙΑΣΤΗΜΑ ΤΑΚΤΙΚΟΥ ΣΕΡΒΙΣ (3) Εκτελέστε το σέρβις το μήνα που υποδει- κνύεται ή μετά από συγκεκριμένο αριθμό ωρών λειτουργίας του κινητήρα, όποιο από τα δύο όρια συμπληρωθεί πρώτο. | | Σε κάθε χρήση | Πρώτος μήνας ή μετά από 20 ώρες | Κάθε 6 μήνες ή μετά από 100 ώρες | Κάθε χρόνο ή μετά από 200 ώρες |
|---|---------------------------------|---------------|---------------------------------------|--|--------------------------------------|
| ΤΜΗΜΑ | | | | | |
| Λάδι κινητήρα | Έλεγχος στάθμης | Ο | | | |
| | Αντικατάσταση | | Ο | Ο | |
| Βαλβολίνη κιβωτίου ταχυτήτων | Έλεγχος στάθμης | | | Ο | |
| | Αντικατάσταση | | Ο | | Ο |
| | Έλεγχος για μόλυνση από νερό | | | Ο | |
| Φίλτρο λαδιού κινητήρα | Αντικατάσταση | | | | Ο |
| Σχοινί Ξεκινήματος | Έλεγχος | | | Ο | |
| Συνδεσμολογία καρμπουρατέρ | Έλεγχος - Ρύθμιση | | Ο(2) | Ο(2) | |
| Στροφές ρελαντί | Έλεγχος - Ρύθμιση | | Ο(2) | Ο(2) | |
| Διάκενο βαλβίδας | Έλεγχος - Ρύθμιση | | Ο(2) | | Ο(2) |
| Μπουζί | Έλεγχος - Ρύθμιση | | | Ο | |
| | Αντικατάσταση | | | | Ο |
| Προπέλα (ασφάλεια) | Έλεγχος | Ο | | | |
| Λίπανση | Γρασαόρισμα | | Ο(1) | Ο(1) | |
| Ρεξερβουάγ καυσίμου και φίλτρο ρεξερβουάγ καυσίμου | Καθαρισμός | | | | Ο |

| ΔΙΑΣΤΗΜΑ ΤΑΚΤΙΚΟΥ ΣΕΡΒΙΣ (3) Εκτελέστε το σέρβις το μήνα που υποδεικνύεται ή μετά από συγκεκριμένο αριθμό ωρών λειτουργίας του κινητήρα, όποιο από τα δύο όρια συμπληρωθεί πρώτο. | | Σε κάθε χρήση | Πρώτος μήνας ή μετά από 20 ώρες | Κάθε 6 μήνες ή μετά από 100 ώρες | Κάθε χρόνο ή μετά από 200 ώρες |
|--|---------------------------------------|---------------|---------------------------------|----------------------------------|--------------------------------|
| ΤΜΗΜΑ | | | | | |
| Φίλτρο καυσίμου | Αντικατάσταση | | | | Ο |
| Θερμοστάτης | Έλεγχος | | | | Ο(2) |
| Γραμμή καυσίμου | Έλεγχος | Ο | | | |
| | Έλεγχος (Αντικατάσταση αν χρειάζεται) | | Κάθε 2 χρόνια | | |
| Μπουλόνια και παξιμάδια | Έλεγχος - Σύσφιξη | | Ο(2) | Ο(2) | |
| Σωλήνας αναθυμιάσεων στροφαλοθαλάμου | Έλεγχος | | | | Ο(2) |
| Ανόδια | Έλεγχος | Ο | | | |

ΣΗΜΕΙΩΣΗ:

- (1) Γρασάρετε πιο συχνά όταν ο κινητήρας λειτουργεί σε αλμυρό νερό.
- (2) Το σέρβις των τμημάτων αυτών πρέπει να γίνεται από εξουσιοδοτημένο αντιπρόσωπο εξωλέμβιων κινητήρων της Honda, εκτός εάν ο ιδιοκτήτης διαθέτει τα κατάλληλα εργαλεία και τις μηχανολογικές γνώσεις για να κάνει τέτοιου είδους εργασίες. Δείτε το Εγχειρίδιο Honda.
- (3) Όταν γίνεται επαγγελματική/εμπορική χρήση του κινητήρα, καταγράψτε τις ώρες λειτουργίας του κινητήρα για να προσδιορίσετε ακριβώς τα χρονικά διαστήματα συντήρησης.

ΣΥΝΤΗΡΗΣΗ

Λάδι Κινητήρα

Ανεπαρκής ποσότητα ή μολυσμένο λάδι κινητήρα μπορεί να προκαλέσει γρηγορότερη φθορά στα κινούμενα μέρη του κινητήρα.

Μετά την επαφή με μεταχειρισμένο λάδι κινητήρα πλύνετε καλά τα χέρια σας με σαπούνι και νερό.

Διάστημα Αντικατάστασης Λαδιού:

Πρώτη αντικατάσταση, 20 ώρες λειτουργίας μετά την ημερομηνία αγοράς ή τον πρώτο μήνα.

Μετά, κάθε 100 ώρες λειτουργίας ή κάθε 6 μήνες.

ΧΩΡΗΤΙΚΟΤΗΤΑ ΣΕ ΛΑΔΙ ΚΙΝΗΤΗΡΑ:

1,0 λίτρα, όταν δεν αντικαθίσταται το φίλτρο λαδιού

1,3 λίτρα, όταν αντικαθίσταται το φίλτρο λαδιού

Συνιστώμενο Λάδι Κινητήρα:

SAE 10W-30 λάδι κινητήρα ή άλλο ανάλογης ποιότητας, Διαβάθμισης API SG, SH ή SJ.

Αντικατάσταση Λαδιού Κινητήρα

ΤΑΠΑ ΠΛΗΡΩΣΗΣ ΛΑΔΙΟΥ ΚΙΝΗΤΗΡΑ

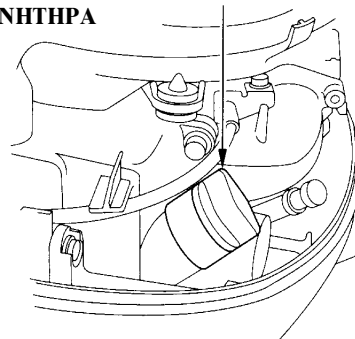

Αποστραγγίστε το λάδι ενόσω ο κινητήρας είναι ακόμα ζεστός για να επιτύχετε γρήγορη και τέλεια αποστράγγιση.

1. Φέρετε τον κινητήρα σε τελείως κατακόρυφη θέση και αφαιρέστε το καπάκι του κινητήρα. Βγάλτε την τάπα πλήρωσης λαδιού.

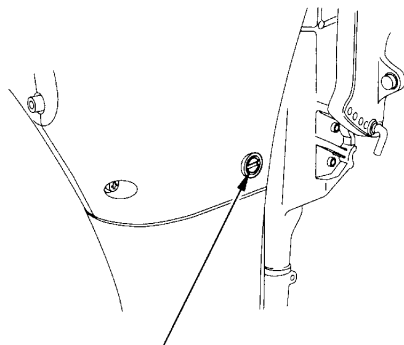

**ΤΑΠΑ ΑΠΟΣΤΡΑΓΓΙΣΗΣ ΛΑΔΙΟΥ
ΚΙΝΗΤΗΡΑ**

2. Αφαιρέστε την τάπα αποστράγγισης του λαδιού κινητήρα και προχωρήστε στην αποστράγγιση του λαδιού κινητήρα.

Ξανατοποθετήστε την τάπα αποστράγγισης και σφίξτε την καλά.

**ΔΕΙΚΤΗΣ ΕΛΕΓΧΟΥ
ΣΤΑΘΜΗΣ ΛΑΔΙΟΥ
(ΡΑΒΔΟΣ ΜΕΤΡΗΣΗΣ)**

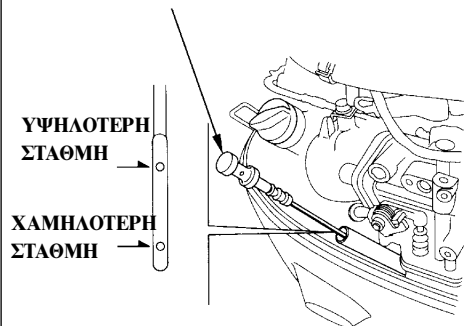

3. Συμπληρώστε με το συνιστώμενο λάδι κινητήρα μέχρι η στάθμη να φτάσει στην ένδειξη της υψηλότερης στάθμης που υπάρχει επάνω στη ράβδο μέτρησης.

4. Τοποθετήστε και κλείστε την τάπα πλήρωσης λαδιού κινητήρα.

ΣΗΜΕΙΩΣΗ: Η απόρριψη του αποστραγγισμένου λαδιού κινητήρα πρέπει να γίνεται με τρόπο φιλικό προς το περιβάλλον. Σας συνιστούμε να μεταφέρετε το αποστραγγισμένο λάδι μέσα σε ειδικό δοχείο στο πλησιέστερο κέντρο απόρριψης. Μην το πετάτε μαζί με τα συνηθισμένα απορρίμματα και μην το ρίχνετε στο έδαφος.

ΣΥΝΤΗΡΗΣΗ

Έλεγχος/Αντικατάσταση Βαλβολίνης

Διάστημα ελέγχου/αντικατάστασης βαλβολίνης

Διάστημα Ελέγχου Βαλβολίνης:

Κάθε 6 μήνες ή 100 ώρες λειτουργίας.

Διάστημα Αντικατάστασης Βαλβολίνης:

Για την πρώτη αντικατάσταση, μετά από 20 ώρες ή 1 μήνα από την αρχική χρήση. Στη συνέχεια κάθε χρόνο ή 200 ώρες.

Χωρητικότητα σε Βαλβολίνη:

0,285 λίτρα

Συνιστώμενη Βαλβολίνη:

SAE # 90 Hypoid βαλβολίνη ή άλλο προϊόν ανάλογης ποιότητας, Διαβάθμισης API (GL-4 ή GL-5).

<Έλεγχος Στάθμης Βαλβολίνης/ Συμπλήρωση>

ΤΑΠΑ ΕΛΕΓΧΟΥ ΣΤΑΘΜΗΣ

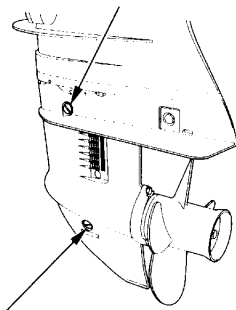

ΤΑΠΑ ΑΠΟΣΤΡΑΓΓΙΣΗΣ

1. Τοποθετήστε τον κινητήρα σε τελείως κατακόρυφη θέση.
2. Αφαιρέστε την τάπα ελέγχου στάθμης και ελέγξτε αν ρέει βαλβολίνη προς τα έξω. Αν δε ρέει βαλβολίνη, συμπληρώστε μέσω της οπής της τάπας αποστράγγισης μέχρι να αρχίσει να ρέει βαλβολίνη από την οπή της τάπας ελέγχου στάθμης. Αν υπάρχει νερό στη βαλβολίνη, θα δείτε ότι το νερό εξέρχεται πρώτο, όταν βγάλετε την τάπα αποστράγγισης, ή ότι η βαλβολίνη έχει γαλακτωματοποιηθεί. Συμβουλευτείτε έναν εξουσιοδοτημένο αντιπρόσωπο εξωλέμβιων κινητήρων της Honda.

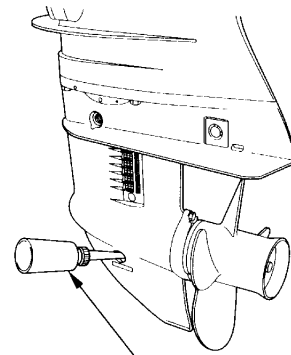

ΦΙΑΛΗ ΠΛΗΡΩΣΗΣ ΒΑΛΒΟΛΙΝΗΣ

ΣΗΜΕΙΩΣΗ:

- Συνιστούμε να χρησιμοποιείτε την προαριετική φιάλη πλήρωσης βαλβολίνης για ευκολία στην προσθήκη βαλβολίνης.
 - Το άκρο της τάπας αποστράγγισης είναι μαγνήτης. Απομακρύνετε τυχόν μεταλλικά σώματα από το άκρο της βίδας.
3. Τοποθετήστε και σφίξτε καλά στη θέση τους την τάπα αποστράγγισης και την τάπα ελέγχου στάθμης.

<Αντικατάσταση Βαλβολίνης>

Η διαδικασία αντικατάστασης βαλβολίνης είναι ίδια με τη διαδικασία συμπλήρωσης. Αφαιρέστε την τάπα ελέγχου στάθμης και την τάπα αποστράγγισης για να αποστραγγίσετε τη βαλβολίνη. Προσθέστε βαλβολίνη μέσω της οπής της τάπας αποστράγγισης μέχρι να αρχίσει να ρέει βαλβολίνη από την οπή της τάπας ελέγχου στάθμης. Τοποθετήστε και σφίξτε καλά στη θέση τους πρώτα την τάπα ελέγχου στάθμης και μετά την τάπα αποστράγγισης.

ΣΥΝΤΗΡΗΣΗ

Μπουζί

Για να διασφαλίσετε τη σωστή λειτουργία του κινητήρα σας, το μπουζί πρέπει να έχει το ενδεδειγμένο διάκενο και να μην έχουν σχηματιστεί εναποθέσεις.

▲ ΠΡΟΣΟΧΗ

Το μπουζί θερμαίνεται πολύ όταν ο κινητήρας βρίσκεται σε λειτουργία και παραμένει ζεστό για κάποιο χρόνο μετά το σταμάτημα του κινητήρα.

Διάστημα Καθαρισμού:

Αρχικός καθαρισμός, μετά από 20 ώρες λειτουργίας ή έναν μήνα μετά την ημερομηνία αγοράς.

Μετά, κάθε 200 ώρες λειτουργίας ή μια φορά το χρόνο.

Συνιστώμενος τύπος μπουζί:

CR5EH-9 (NGK)

U16FER9 (DENSO)

ΠΑΡΑΤΗΡΗΣΗ

Χρησιμοποιείτε μόνο τους συνιστώμενους τύπους μπουζί ή άλλους της ανάλογης ποιότητας. Όταν τα μπουζί λειτουργούν σε ακατάλληλο πεδίο θερμοκρασίας μπορεί να προκαλέσουν βλάβη στον κινητήρα.

ΜΠΟΥΖΟ-
ΚΛΕΙΔΟ

ΠΙΠΕΣ ΜΠΟΥΖΙ

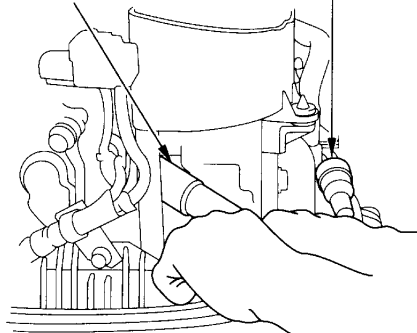

1. Αφαιρέστε το καπάκι του κινητήρα.
2. Αφαιρέστε τις πίπες των μπουζί.
3. Για να βγάλετε τα μπουζί, χρησιμοποιήστε το μπουζόκλειδο και το κατσαβίδι που θα βρείτε μέσα στην εργαλειοθήκη.
4. Κάνετε έναν οπτικό έλεγχο των μπουζί. Πετάξτε τα μπουζί αν υπάρχει εμφανής φθορά ή αν το μονωτικό υλικό παρουσιάζει ρωγμές ή φθορά. Καθαρίστε τα μπουζί με συρμάτινο βουρτσάκι, αν πρόκειται να τα ξαναχρησιμοποιήσετε.

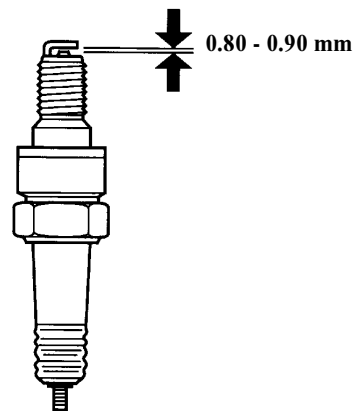

5. Μετρήστε τα διάκενα των μπουζί με έναν μετροπή διάκενου (φίλερ). Τα διάκενα πρέπει να είναι 0,80-0,90 mm. Διορθώστε κατά περίπτωση, λυγίζοντας προσεκτικά το πλαϊνό ηλεκτρόδιο.

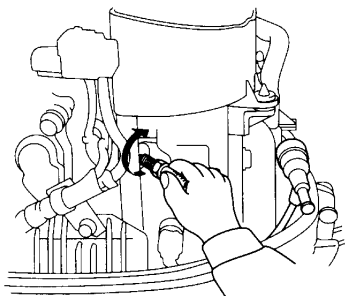

6. Βιδώστε τα μπουζί με το χέρι για να αποφύγετε το ενδεχόμενο να βιδωθούν στραβά.
7. Μετά την πλήρη τοποθέτηση των μπουζί στη θέση τους, συσφίξτε καλά με ένα μπουζόκλειδο για να σταθεροποιήσετε τις ροδέλες στεγανοποίησης.

ΣΗΜΕΙΩΣΗ: Όταν τοποθετείτε καινούρια μπουζί, συσφίξτε κατά 1/2 στροφή ακόμα, αφού τα μπουζί τοποθετηθούν πλήρως στη θέση τους, για να συμπιέσετε τις ροδέλες στεγανοποίησης. Αν τοποθετείτε τα παλιά μπουζί, συσφίξτε κατά 1/8-1/4 της στροφής, αφού τα μπουζί τοποθετηθούν πλήρως στη θέση τους, για να συμπιέσετε τις ροδέλες στεγανοποίησης.

ΠΑΡΑΤΗΡΗΣΗ

Τα μπουζί πρέπει να συσφιστούν καλά στη θέση τους. Ανεπαρκής ή ακατάλληλη σύσφιξη μπορεί να οδηγήσει σε υπερθέρμανση των μπουζί και έτσι να προκληθεί βλάβη στον κινητήρα.

Μπαταρία

ΠΑΡΑΤΗΡΗΣΗ

Ο τρόπος χειρισμού της μπαταρίας διαφέρει ανάλογα με τον τύπο της μπαταρίας και οι οδηγίες που περιγράφονται στη συνέχεια μπορεί να μην εφαρμόζονται στον τύπο της μπαταρίας του δικού σας εξωλέμβιου κινητήρα. Συμβουλευτείτε τις οδηγίες του κατασκευαστή της μπαταρίας.

Ελέγξτε αν τα ηλεκτρόδια της μπαταρίας είναι σωστά συνδεδεμένα.

Αν οι πόλοι της μπαταρίας είναι βρώμικοι ή έχουν διαβρωθεί, απομακρύνετε τη μπαταρία και καθαρίστε τους πόλους.

Διάστημα Ελέγχου Μπαταρίας:

Αρχικός έλεγχος, μετά 20 ώρες λειτουργίας ή έναν μήνα από την ημερομηνία αγοράς. Μετά, κάθε 100 ώρες λειτουργίας ή κάθε 6 μήνες.

▲ ΠΡΟΕΙΔΟΠ.

Οι μπαταρίες εκλύουν εκρηκτικά αέρια: αν αναφλεγούν μπορεί να εκραγούν προκαλώντας σοβα-

ρούς τραυματισμούς ή τύφλωση. Όταν φορτίζονται, φροντίστε να υπάρχει επαρκής αερισμός.

- **ΚΙΝΔΥΝΟΙ ΑΠΟ ΤΑ ΧΗΜΙΚΑ:** Τα ηλεκτρολυτικά υγρά της μπαταρίας περιέχουν θειικό οξύ. Επαφή με τα μάτια ή το δέρμα, ακόμα και πάνω από τα ρούχα, μπορεί να προκαλέσει σοβαρά εγκαύματα. Φορέστε προστατευτική μάσκα προσώπου και προστατευτικό ρουχισμό.
- Κρατήστε μακριά σπινθήρες και φλόγα και μην καπνίζετε κοντά στη μπαταρία.
ΑΝΤΙΔΟΤΟ: Αν ο ηλεκτρολύτης της μπαταρίας έρθει σε επαφή με τα μάτια σας, ξεπλύνετε προσεκτικά με άφθονο χλιαρό νερό για τουλάχιστον 15 λεπτά και καλέστε αμέσως γιατρό.
- **ΔΗΛΗΤΗΡΙΟ:** Ο ηλεκτρολύτης της μπαταρίας είναι δηλητήριο.
ΑΝΤΙΔΟΤΟ
- **Εξωτερικά:** Ξεπλύνετε προσεκτικά με νερό.
- **Εσωτερικά:** Πιείτε μεγάλη ποσότητα νερού ή γάλακτος. Συνεχίστε με γάλα μαγνησίας ή φυτικό λάδι και καλέστε αμέσως γιατρό.
- **ΚΡΑΤΗΣΤΕ ΤΟΝ ΗΛΕΚΤΡΟΛΥΤΗ ΜΑΚΡΙΑ ΑΠΟ ΠΑΙΔΙΑ.**

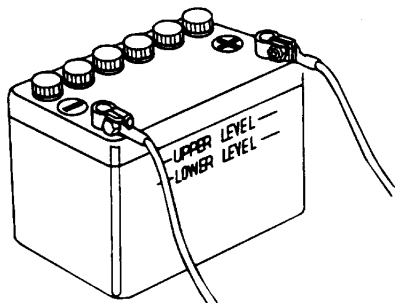

Έλεγχος εγκατάστασης:

Ελέγξτε αν τα καλώδια είναι σταθερά συνδεδεμένα με τους πόλους της μπαταρίας. Σφίξτε τους πόλους αν έχουν χαλαρώσει.

<Καθαρισμός Μπαταρίας>

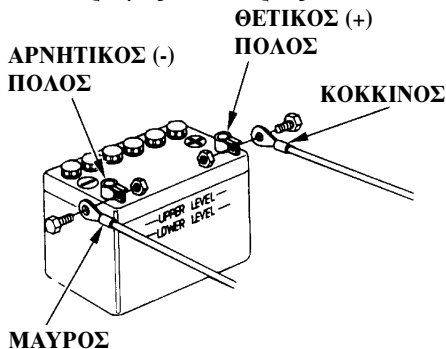

1. Αποσυνδέστε το καλώδιο της μπαταρίας από τον αρνητικό (-) πόλο της μπαταρίας και μετά από το θετικό (+) πόλο της.
2. Απομακρύνετε τη μπαταρία και καθαρίστε τους ακροδέκτες του καλωδίου και τους πόλους της μπαταρίας, χρησιμοποιώντας συρμάτινο βουρτσάκι ή γυαλόχαρτο.
Καθαρίστε τη μπαταρία με ένα διάλυμα μαγειρικής σόδας και χλιαρού νερού, προσέχοντας να μην περάσει διάλυμα ή νερό στα στοιχεία της μπαταρίας. Σκουπίστε προσεκτικά και στεγνώστε τη μπαταρία.

3. Συνδέστε το θετικό (+) ακροδέκτη του καλωδίου με τον θετικό (+) πόλο της μπαταρίας, κατόπιν τον αρνητικό (-) ακροδέκτη του καλωδίου με τον αρνητικό (-) πόλο της μπαταρίας. Συνσφίξτε σταθερά τα παξιμάδια και τα μπουλόνια. Καλύψτε τους πόλους της μπαταρίας με γόασο.

▲ ΠΡΟΣΟΧΗ

Όταν αποσυνδέετε το καλώδιο της μπαταρίας, βεβαιωθείτε ότι πρώτα αποσυνδέετε τον ακροδέκτη του αρνητικού (-) πόλου. Όταν συνδέετε το καλώδιο της μπαταρίας, συνδέετε πρώτα με το θετικό (+) πόλο της μπαταρίας και μετά με τον αρνητικό (-) πόλο. Μην αποσυνδέσετε ποτέ το καλώδιο της μπαταρίας με την αντίστροφη σειρά γιατί θα προκληθεί βραχυκύκλωμα μόλις κάποιο εργαλείο ακουμπήσει στους πόλους της μπαταρίας.

Λίπανση

Σκουπίστε το εξωτερικό του κινητήρα με ένα πανί που το έχετε προηγουμένως υγράνει με λάδι κινητήρα. Καλύψτε με αντιδιαβρωτικό γράσο για ναυτικές εφαρμογές τα παρακάτω τμήματα:

Μετά λιπάνετε κάθε 20 ώρες ή 1 μήνα από την ημερομηνία αγοράς για τις πρώτες 100 ώρες ή 6 μήνες.

ΣΗΜΕΙΩΣΗ:

Απλώστε αντιδιαβρωτικό λάδι στα σημεία και στις επιφάνειες των στροφέων, όπου δεν μπορεί να διεισδύσει το γράσο.

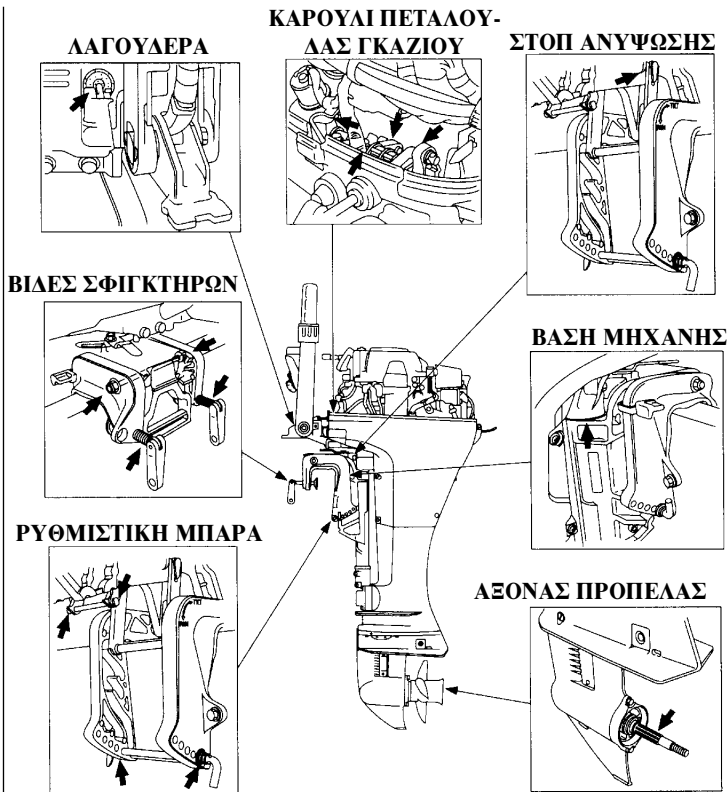

ΣΥΝΤΗΡΗΣΗ

Φίλτρο Καυσίμου Έλεγχος/Αντικατάσταση

Το φίλτρο καυσίμου βρίσκεται ανάμεσα στη σύνδεση μεταξύ της γραμμής καυσίμου και της αντλίας καυσίμου. Συγκέντρωση νερού ή εναπόθεση ιζήματος στο φίλτρο καυσίμου μπορεί να προκαλέσει απώλεια ισχύος ή δυσκολίες στο ξεκίνημα του κινητήρα. Ελέγξτε περιοδικά και αντικαταστήστε τη σίτα του φίλτρου καυσίμου.

Διάστημα Ελέγχου:

Κάθε 100 ώρες λειτουργίας ή 6 μήνες.

Διάστημα Αντικατάστασης:

Κάθε 400 ώρες λειτουργίας ή κάθε 2 χρόνια.

▲ ΠΡΟΕΙΔΟΠ.

- Η βενζίνη είναι εξαιρετικά εύφλεκτο καύσιμο και κάτω από ορισμένες συνθήκες οι ατμοί της είναι δυνατό να προκαλέσουν έκρηξη. Μην καπνίζετε και μην επιτρέπετε παρουσία φλόγας ή σπινθήρων κοντά στην περιοχή του εξωλέμβιου κινητήρα όταν εκτελείτε τις εργασίες αποστράγγισης καυσίμων.
- Να εκτελείτε πάντα τις εργασίες σε καλά αεριζόμενο χώρο.
- Βεβαιωθείτε ότι το καύσιμο που αποστραγγίστηκε από τον εξωλέμβιο κινητήρα φυλάσσεται σε ασφαλές δοχείο.
- Όταν αντικαθιστάτε το φίλτρο, προσέξτε να μη χυθούν καύσιμα. Τα υπολείμματα ή οι ατμοί του καυσίμου μπορεί να αναφλέγουν. Αν χυθούν καύσιμα, βεβαιωθείτε ότι η περιοχή έχει σκουπιστεί και στεγνώσει καλά πριν θέσετε σε λειτουργία τον κινητήρα.

< Έλεγχος >

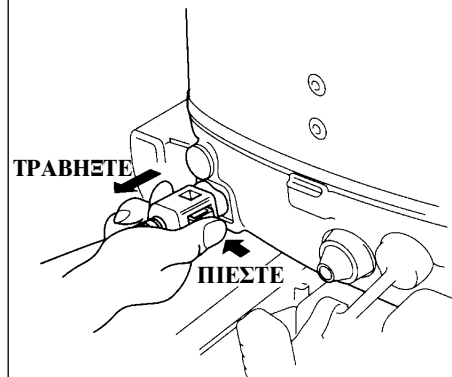

1. Αποσυνδέστε το ρακόρ σύνδεσης του καυσίμου από τον εξωλέμβιο κινητήρα.

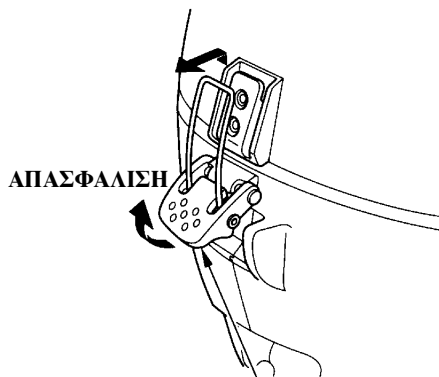

ΑΣΦΑΛΕΙΑ ΚΑΠΑΚΙΟΥ ΚΙΝΗΤΗΡΑ

2. Απασφαλίστε την ασφάλεια του καπακιού του κινητήρα και αφαιρέστε το καπάκι του κινητήρα.

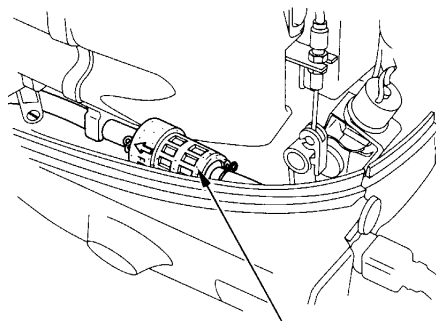

ΦΙΛΤΡΟ ΚΑΥΣΙΜΟΥ

3. Ελέγξτε το φίλτρο καυσίμου για συγκέντρωση νερού και πιθανό βούλωμα.

<Αντικατάσταση>

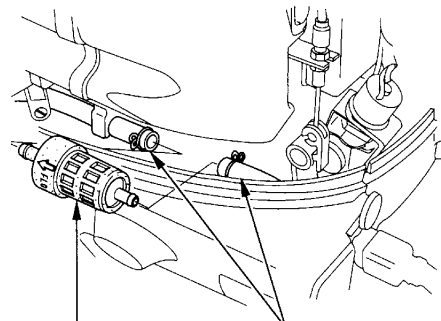

ΦΙΛΤΡΟ ΚΑΥΣΙΜΟΥ

ΣΩΛΗΝΑΣ ΚΑΥΣΙΜΟΥ

1. Βγάλτε το φίλτρο καυσίμου, αποσυνδέστε το δεξιό και αριστερό σωλήνα καυσίμου και αντικαταστήστε με ένα καινούριο φίλτρο καυσίμου.

ΣΗΜΕΙΩΣΗ:

Πριν βγάλετε το φίλτρο, γαντζώστε τους σωλήνες καυσίμου σε κάθε πλευρά του φίλτρου, χρησιμοποιώντας ειδικούς σφιγκτήρες για σωλήνες, ώστε να προλάβετε πιθανή διαρροή καυσίμων.

ΣΥΝΤΗΡΗΣΗ

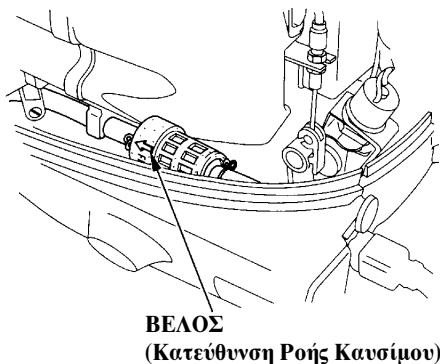

2. Τοποθετήστε το καινούριο φίλτρο καυσίμου κατά τέτοιο τρόπο ώστε το βέλος που υπάρχει επάνω στο φίλτρο καυσίμου να δείχνει προς την πλευρά της αντλίας καυσίμου.

ΣΗΜΕΙΩΣΗ:

Αν το φίλτρο τοποθετηθεί ανάποδα, θα παρεμποδιστεί η ροή του καυσίμου.

3. Συνδέστε καλά τους σωλήνες καυσίμου στο φίλτρο καυσίμου και τοποθετήστε τους σφιγκτήρες σωλήνων.

ΚΟΥΜΠΙ ΕΞΑΕΡΩΣΗΣ



(εκτός από τους τύπους D και G)

ΚΟΥΜΠΙ ΕΞΑΕΡΩΣΗΣ



ΤΑΠΑ ΠΛΗΡΩΣΗΣ ΚΑΥΣΙΜΟΥ

(τύποι D και G)

4. Γυρίστε το κουμπί εξαέρωσης στην πλευρά "OPEN" (ανοικτό), πιέστε και αφήστε τη φούσκα πλήρωσης για να τροφοδοτήσετε με καύσιμο και ελέγξτε για πιθανές διαρροές.

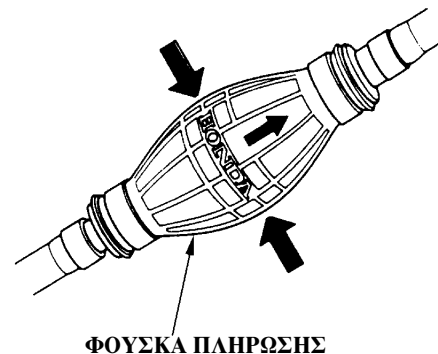

ΣΗΜΕΙΩΣΗ:

Αν διαπιστώσετε ότι απώλεια ισχύος ή δυσκολίες στο ξεκίνημα του κινητήρα οφείλονται σε υπερβολική συγκέντρωση νερού ή ιζημάτων στο φίλτρο καυσίμου, ελέγξτε το ρεζερβουάρ καυσίμου. Αν χρειάζεται, καθαρίστε το ρεζερβουάρ καυσίμου.

Ρεζερβουάρ καυσίμου και Φίλτρο Ρεζερβουάρ καυσίμου

(εκτός από τους τύπους D και G)

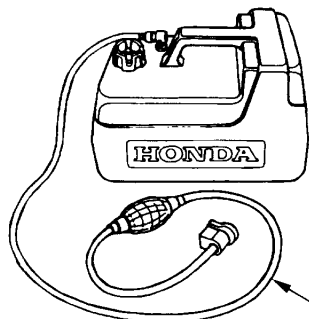

(τύποι D και G)

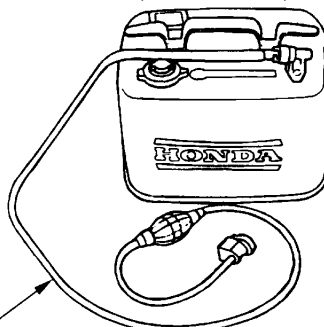

ΓΡΑΜΜΗ ΚΑΥΣΙΜΟΥ

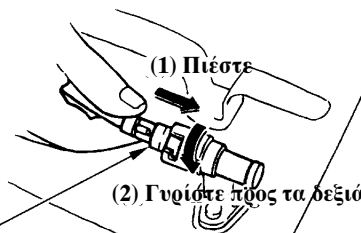
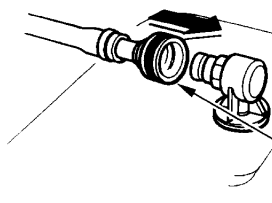

ΡΑΚΟΡ ΣΥΝΔΕΣΗΣ ΓΡΑΜΜΗΣ ΚΑΥΣΙΜΟΥ
(προς το ΡΕΖΕΡΒΟΥΑΡ ΚΑΥΣΙΜΟΥ)

Καθαρίστε το ρεζερβουάρ καυσίμου και το φίλτρο ρεζερβουάρ καυσίμου κάθε χρόνο ή κάθε 200 ώρες λειτουργίας του εξωλέμβιου κινητήρα.

<Καθαρισμός Ρεζερβουάρ Καυσίμου>

1. Αποσυνδέστε τη γραμμή καυσίμου από το ρεζερβουάρ.
2. Αδειάστε το ρεζερβουάρ, ρίξτε μέσα μια μικρή ποσότητα βενζίνης και καθαρίστε καλά το ρεζερβουάρ ανακινώντας το.

ΣΥΝΤΗΡΗΣΗ

<Καθαρισμός Φίλτρου Ρεζερβουά Καυσίμου>

ΡΑΚΟΡ ΣΥΝΔΕΣΗΣ ΡΕΖΕΡ- ΒΟΥΑΡ ΚΑΥΣΙΜΟΥ

(Συνδετήρας Καυσίμου)

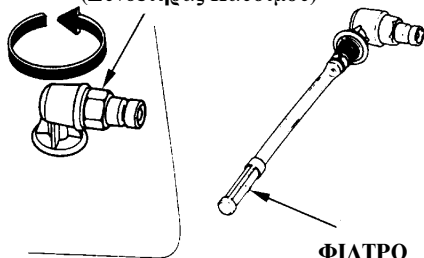

1. Στρέψτε αριστερόστροφα το ρακόρ σύνδεσης του ρεζερβουά και βγάλτε το φίλτρο του ρεζερβουά.
2. Καθαρίστε το φίλτρο με βενζίνη ή διοχετεύοντας πεπιεσμένο αέρα.
3. Μετά τον καθαρισμό, ξανατοποθετήστε σωστά στη θέση του το φίλτρο ρεζερβουά καυσίμου.

Σύστημα Ελέγχου Εκπομπής Καυσαερίων (Μόνο για τον τύπο G)

Από τη διεργασία καύσης παράγεται μονοξείδιο του άνθρακα και υδρογονάνθρακες. Ο έλεγχος των υδρογονανθράκων είναι πολύ σημαντικός δεδομένου ότι κάτω από συγκεκριμένες συνθήκες και όταν εκθέτονται στο ηλιακό φως αντιδρούν, για να σχηματίσουν φωτοχημικό νέφος αιθαλομίχλης. Το μονοξείδιο του άνθρακα δεν αντιδρά κατά τον ίδιο τρόπο, είναι όμως τοξικό. Η Honda Motor Co. Ltd χρησιμοποιεί φτωχές ρυθμίσεις των καρμπυρατέρ και άλλα συστήματα που συμβάλλουν στη μείωση του μονοξειδίου του άνθρακα και των υδρογονανθράκων.

Προβλήματα που μπορεί να Επηρεάσουν την Εκπομπή Καυσαερίων του Εξωλέμβιου Κινητήρα

Αν πέσει στην αντίληψή σας οποιοδήποτε από τα παρακάτω συμπτώματα, δώστε τον κινητήρα σας για έλεγχο και επισκευή στον εξουσιοδοτημένο αντιπρόσωπό σας της Honda:

1. Δυσχέρεια στο ξεκίνημα του κινητήρα ή σβήσιμο του κινητήρα αμέσως μετά το ξεκίνημα.
2. Ήχοι κατά τη λειτουργία στο ρελαντί.

3. Δυσκολία στην ανάφλεξη ή αντεπιστροφή φλόγας κατά την επιτάχυνση.
4. Χαμηλή απόδοση (λειτουργία και οδήγηση) και υψηλή κατανάλωση καυσίμων.

Αντικατάσταση Ηλεκτρικής Ασφάλειας (Τύπος με Ηλεκτρική μίζα) ΕΦΕΔΡΙΚΗ ΑΣΦΑΛΕΙΑ 20Α

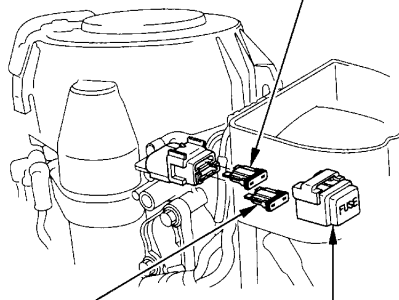

ΑΣΦΑΛΕΙΑ 20Α

ΚΑΠΑΚΙ

ΑΣΦΑΛΕΙΟΘΗΚΗΣ

Αν καεί η ασφάλεια, η λειτουργία του κινητήρα δε θα είναι αρκετή για να φορτίζει τη μπαταρία. Πριν αντικαταστήσετε την ασφάλεια, ελέγξτε τα ηλεκτρικά χαρακτηριστικά των εξαρτημάτων και βεβαιωθείτε ότι δεν υπάρχουν ανωμαλίες.

<Αντικατάσταση καμένης ασφάλειας>

1. Σταματήστε τον κινητήρα.
2. Βγάλτε το καπάκι του κινητήρα.
3. Βγάλτε το καπάκι της ασφαλειοθήκης και τραβήξτε με τα δάχτυλά σας την παλιά ασφάλεια έξω από το συνδετήρα της.
4. Τοποθετήστε και ασφαλίστε την καινούρια ασφάλεια μέσα στο συνδετήρα της.

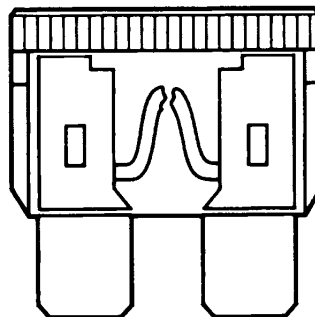

ΚΑΜΕΝΗ ΑΣΦΑΛΕΙΑ

<Ενδεδειγμένη ασφάλεια> 20Α

▲ΠΡΟΕΙΔΟΠ.

Μη χρησιμοποιείτε ποτέ ασφάλεια με βαθμούς Αμπέρ διαφορετικούς από τους ενδεδειγμένους. Μπορεί να προκληθεί σοβαρή θλάβη στο ηλεκτρολογικό σύστημα ή και πυρκαγιά.

ΠΑΡΑΤΗΡΗΣΗ

Αν καεί η ασφάλεια, κατ' αρχήν ελέγξτε την αιτία, και μετά αντικαταστήστε την ασφάλεια με μια ανταλλακτική της ίδιας δυναμικότητας. Αν δεν εξακριβώσετε την αιτία, είναι δυνατόν να καεί και πάλι η ασφάλεια.

Αλλαγή προπέλας

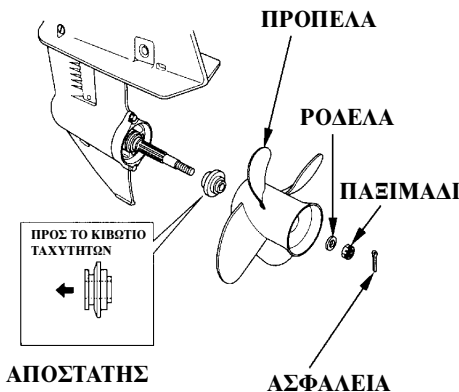

ΑΠΟΣΤΑΤΗΣ

ΑΣΦΑΛΕΙΑ

Αν προκληθεί ζημιά στην προπέλα από χτύπημα σε βράχο ή άλλο σταθερό εμπόδιο, αντικαταστήστε την προπέλα ως ακολούθως:

1. Βγάλτε την ασφάλεια και στη συνέχεια βγάλτε το παξιμάδι των 10mm, τη ροδέλα των 10mm, την προπέλα και τον αποστάτη.

ΑΣΦΑΛΕΙΑ

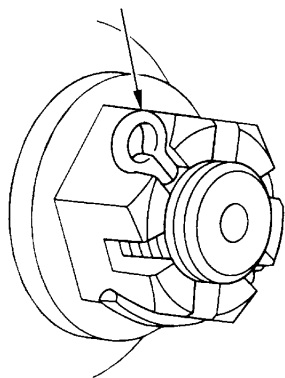

2. Εγκαταστήστε την καινούρια προπέλα ακολουθώντας τα παραπάνω βήματα με την αντίστροφη σειρά. Βεβαιωθείτε ότι αντικαταστήσατε την ασφάλεια με μια καινούρια.

ΣΗΜΕΙΩΣΗ:

- Τοποθετήστε τον αποστάτη με την αυλακωτή πλευρά του προς το κιβώτιο ταχυτήτων.
- Χρησιμοποιήστε γνήσια ασφάλεια της Honda και λυγίστε τα άκρα της όπως φαίνεται.

Σέρβις Βυθισμένου Κινητήρα

Ένας κινητήρας που έχει βυθιστεί πρέπει, αφού πρώτα στεγνώσει, να σταλεί αμέσως για σέρβις ώστε να ελαχιστοποιηθεί το ενδεχόμενο διάβρωσης.

Αν βρίσκεται κάπου κοντά σας εξουσιοδοτημένη αντιπροσωπεία εξωλέμβιων κινητήρων της Honda, στείλτε αμέσως τον κινητήρα για σέρβις. Αν είστε μακριά από αντιπροσωπεία, προχωρήστε ως ακολούθως:

1. Βγάλτε το καπάκι του κινητήρα και ξεπλύνετε τον κινητήρα με φρέσκο νερό για να απομακρύνετε αλάτι, άμμο, λάσπη κλπ.
2. Ξεσφίξτε τη βίδα αποστράγγισης του καρμπυρατέρ, αποστραγγίστε το περιεχόμενο του καρμπυρατέρ σε κατάλληλο δοχείο και μετά ξανασφίξτε τη βίδα αποστράγγισης (βλέπε σελ. 108).

ΒΙΔΑ ΑΠΟΣΤΡΑΓΓΙΣΗΣ

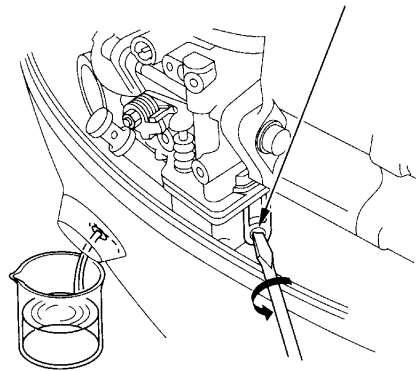

3. Βγάλτε τα μπουζί. Αποσυνδέστε το συνδετήρα του διακόπτη λειτουργίας κινητήρα σε περίπτωση ανάγκης από το διακόπτη διακοπής λειτουργίας κινητήρα και τραβήξτε τη λαβή της μίζας επαναφοράς αρκετές φορές ώστε να αποβάλλετε τελείως το νερό από τους κυλίνδρους.

ΛΑΒΗ ΜΙΖΑΣ

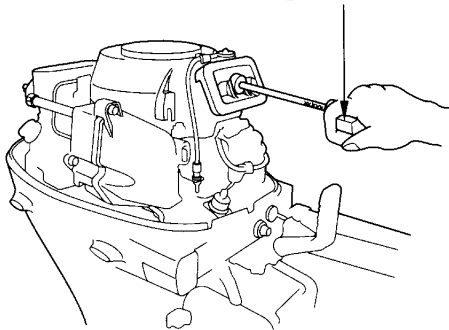

ΠΑΡΑΤΗΡΗΣΗ

- Όταν περιστρέφετε τον κινητήρα χειροκίνητα με ανοιχτό κύκλωμα ανάφλεξης (τα μπουζί έχουν αφαιρεθεί από το κύκλωμα ανάφλεξης), αποσυνδέστε το συνδετήρα του διακόπτη διακοπής λειτουργίας κινητήρα σε περίπτωση ανάγκης για να αποφύγετε το ενδεχόμενο ηλεκτρικής βλάβης στο σύστημα ανάφλεξης.
- Αν ο κινητήρας βρισκόταν σε λειτουργία όταν βυθίστηκε, μπορεί να υπάρχουν και μηχανικές βλάβες, όπως στράβωμα των διωστήρων (μπιέλα). Αν ο κινητήρας δυσκολεύεται να περιστραφεί και με το χειροκίνητο τρόπο περιστροφής, μην ξαναπειραχίσετε να τον ξεκινήσετε, μέχρι να επισκευαστεί η βλάβη.

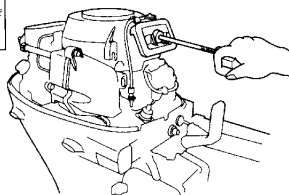
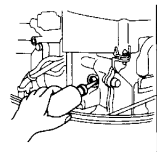

4. Αντικαταστήστε το λάδι κινητήρα (δείτε σελίδα 92).
Αν υπήρχε νερό στο στροφαλοθάλαμο του κινητήρα, ή αν το λάδι του κινητήρα δείχνει σημάδια μόλυνσης από νερό, πρέπει να γίνει και δεύτερη αντικατάσταση λαδιού κινητήρα, αφού αφήσετε τον κινητήρα να λειτουργήσει για 1/2 ώρα.
5. Ρίξτε ένα κουταλάκι λάδι κινητήρα μέσα στην οπή του κάθε μπουζί. Κατόπιν τραβήξτε αρκετές φορές τη μίζα επαναφοράς για να λιπανθεί το εσωτερικό των κυλίνδρων. Ξανατοποθετήστε τα μπουζί στη θέση τους.

6. Προσπαθήστε να ξεκινήσετε τον κινητήρα.

▲ΠΡΟΕΙΔΟΠ.

Τα κινούμενα μέρη του κινητήρα που παραμένουν εκτεθειμένα μπορεί να προκαλέσουν τραυματισμούς. Να είστε ιδιαίτερα προσεκτικοί όταν τοποθετείτε το καπάκι του κινητήρα. Μην αφήνετε τον εξωλέμβιο κινητήρα να λειτουργεί χωρίς το καπάκι του.

- Αν ο κινητήρας δεν ξεκινάει, βγάλτε τα μπουζί, καθαρίστε και στεγνώστε τα ηλεκτρόδια και ξανατοποθετήστε τα μπουζί στη θέση τους. Ξαναπροσπαθήστε να θέσετε σε λειτουργία τον κινητήρα.
 - Αν ο κινητήρας ξεκινήσει και δεν έχετε διαπιστώσει καμιά εμφανή μηχανική βλάβη, συνεχίστε τη λειτουργία του κινητήρα για 1/2 ώρα ή και περισσότερο (βεβαιωθείτε ότι η στάθμη του νερού βρίσκεται τουλάχιστον 100mm πάνω από το πλατό αντι-σπηλαιώσης).
7. Το συντομότερο δυνατόν, πηγαίνετε τον κινητήρα σας για έλεγχο και σέρβις σε εξουσιοδοτημένο αντιπρόσωπο εξωλέμβιων κινητήρων της Honda.

13. ΦΥΛΑΞΗ/ΑΠΟΘΗΚΕΥΣΗ

Πριν την αποθήκευση του εξωλέμβιου κινητήρα σας και για να παρατείνετε το χρόνο ζωής του, δώστε τον για έλεγχο και σέρβις σε εξουσιοδοτημένο αντιπρόσωπο εξωλέμβιων κινητήρων της Honda. Παρά ταύτα, ο κάτοχος του κινητήρα, εσείς, μπορείτε μόνος σας να εκτελέσετε την παρακάτω διαδικασία, η οποία απαιτεί ελάχιστο αριθμό εργαλείων.

Αποστράγγιση βενζίνης

▲ ΠΡΟΕΙΔΟΠ.

- Προσέξτε να μη χυθούν καύσιμα. Τα υπολείμματα ή οι ατμοί του καυσίμου μπορεί να αναφλεγούν. Αν χυθούν καύσιμα, θεβαιωθείτε ότι η περιοχή έχει σκουπιστεί και στεγνώσει καλά πριν αποθηκεύσετε ή μεταφέρετε τον κινητήρα.
- Μην καπνίζετε και μην επιτρέπετε την παρουσία σπινθήρων ή φλόγας σε χώρο που αποστραγγίστηκαν ή φυλάσσονται καύσιμα.

ΒΙΔΑ ΑΠΟΣΤΡΑΓΓΙΣΗΣ

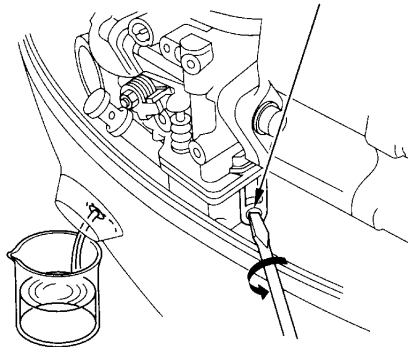

1. Αποσυνδέστε το ρακόρ σύνδεσης της γραμμής καυσίμου (δείτε σελίδα 100).
2. Ξεσφίξτε τη βίδα αποστράγγισης του καμπτυρατέο και αποστραγγίστε το περιεχόμενο του σε κατάλληλο δοχείο. Κατόπιν, ξανασφίξτε τη βίδα αποστράγγισης.

ΣΗΜΕΙΩΣΗ: Πριν αποθηκεύσετε τον κινητήρα για παρατεταμένο χρονικό διάστημα, συνιστούμε να απομακρύνετε το ρακόρ σύνδεσης της γραμμής καυσίμου και να αφήσετε τον κινητήρα να λειτουργήσει στις 2.000 με 3.000 σ.α.λ. μέχρι να σβήσει μόνος του.

Αποθήκευση Μπαταρίας

ΠΑΡΑΤΗΡΗΣΗ

Ο τρόπος χειρισμού και χρήσης της μπαταρίας διαφέρει ανάλογα με τον τύπο της χρησιμοποιούμενης μπαταρίας.

▲ΠΡΟΕΙΔΟΠ.

Οι μπαταρίες εκλύουν εκρηκτικά αέρια: σε περίπτωση ανάφλεξης, η επακόλουθη έκρηξη μπορεί να προκαλέσει σοβαρούς τραυματισμούς ή τύφλωση. Φροντίστε για τον επαρκή αερισμό του χώρου όταν φορτίζετε τη μπαταρία.

- **ΚΙΝΔΥΝΟΙ ΑΠΟ ΤΑ ΧΗΜΙΚΑ:** Τα ηλεκτρολυτικά υγρά της μπαταρίας περιέχουν θειικό οξύ. Επαφή με τα μάτια ή το δέρμα, ακόμα και πάνω από τα ρούχα, μπορεί να προκαλέσει σοβαρά εγκαύματα. Φορέστε προστατευτική μάσκα προσώπου και προστατευτικό ρουχισμό.

- Κρατήστε μακριά σπινθήρες και φλόγα και μην καπνίζετε κοντά στη μπαταρία. **ΑΝΤΙΔΟΤΟ:** Αν ο ηλεκτρολύτης της μπαταρίας έρθει σε επαφή με τα μάτια σας, ξεπλύνετε προσεκτικά με άφθονο χλιαρό νερό για τουλάχιστον 15 λεπτά και καλέστε αμέσως γιατρό.
- **ΔΗΛΗΤΗΡΙΟ:** Ο ηλεκτρολύτης της μπαταρίας είναι δηλητήριο. **ΑΝΤΙΔΟΤΟ**
Εξωτερικά: Ξεπλύνετε προσεκτικά με νερό.
Εσωτερικά: Πιείτε μεγάλη ποσότητα νερού ή γάλακτος. Συνεχίστε με γάλα μαγνησίας ή φυτικό λάδι και καλέστε αμέσως γιατρό.
- **ΚΡΑΤΗΣΤΕ ΤΟΝ ΗΛΕΚΤΡΟΛΥΤΗ ΜΑΚΡΙΑ ΑΠΟ ΠΑΙΔΙΑ.**

ΑΡΝΗΤΙΚΟΣ (-) ΠΟΛΟΣ
ΘΕΤΙΚΟΣ (+) ΠΟΛΟΣ
ΚΟΚΚΙΝΟΣ

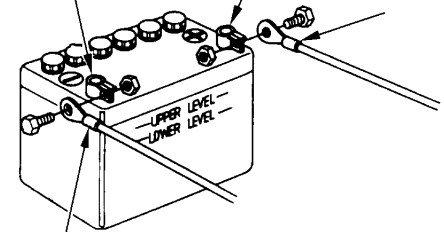

ΜΑΥΡΟΣ

1. Αποσυνδέστε το καλώδιο της μπαταρίας από τον αρνητικό (-) πόλο της μπαταρίας και μετά από το θετικό (+) πόλο της.
2. Απομακρύνετε τη μπαταρία και καθαρίστε τους ακροδέκτες του καλωδίου και τους πόλους της μπαταρίας, χρησιμοποιώντας συμπίετο βουρτσάκι ή γυαλόχαρτο.
Καθαρίστε τη μπαταρία με ένα διάλυμα μαγειρικής σόδας και χλιαρού νερού, προσέχοντας να μην περάσει διάλυμα ή νερό στα στοιχεία της μπαταρίας. Σκουπίστε προσεκτικά και στεγνώστε τη μπαταρία.

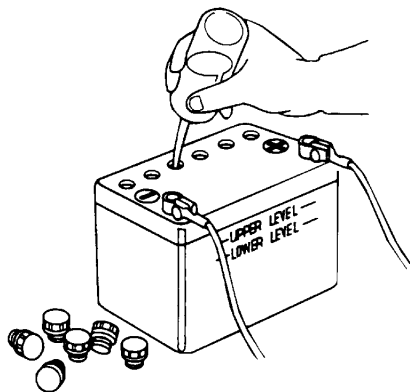

3. Γεμίστε τη μπαταρία με απεσταγμένο νερό μέχρι την ένδειξη της υψηλότερης στάθμης. Μην υπερχειλίζετε ποτέ τη μπαταρία.
4. Αποθηκεύστε τη μπαταρία σε κάποια επίπεδη επιφάνεια, σε χώρο δροσερό, ξηρό και καλά αεριζόμενο, μακριά από άμεσο ηλιακό φως.
5. Μια φορά το μήνα, ελέγξτε το ειδικό βάρος των ηλεκτρολυτικών υγρών της μπαταρίας και ξαναφορτίστε την ώστε να παρατείνεται τη διάρκεια ζωής της.

Θέση Μεταφοράς/Αποθήκευσης του Εξωλέμβιου Κινητήρα

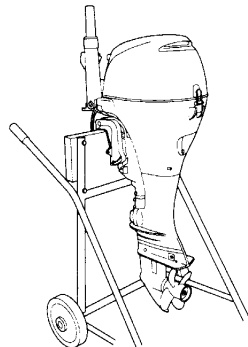

Η μεταφορά και η αποθήκευση του κινητήρα πρέπει να γίνεται είτε σε οριζόντια είτε σε κατακόρυφη θέση, όπως φαίνεται στην εικόνα. Αποθηκεύστε τον εξωλέμβιο κινητήρα σε καλά αεριζόμενο χώρο μακριά από ηλιακό φως και υγρασία.

Κάθετη θέση μεταφοράς ή αποθήκευσης:
Στερεώστε το πριμναίο στήριγμα σε βάση για εξωλέμβιους κινητήρες.

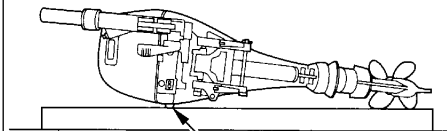

ΠΡΟΣΤΑΤΕΥΤΙΚΟ ΜΗΧΑΝΗΣ

Οριζόντια θέση μεταφοράς ή αποθήκευσης:
Τοποθετήστε τον κινητήρα στο προστατευτικό της μηχανής.

Να τοποθετείτε πάντα τον κινητήρα επάνω σε προστατευτικό και προφυλάξτε τον από χτυπήματα και ζημιές.

▲ΠΡΟΣΟΧΗ

Οποιαδήποτε άλλη θέση μεταφοράς ή αποθήκευσης του κινητήρα μπορεί να προκαλέσει ζημιά ή διαρροή λαδιού.

14. ΟΔΗΓΟΣ ΕΠΙΛΥΣΗΣ ΒΛΑΒΩΝ

<Δεν ξεκινάει ο κινητήρας>

1. Δεν υπάρχει βενζίνη στο ρεζερβουάρ καυσίμου. → Συμπληρώστε καύσιμα στο ρεζερβουάρ.
2. Η γραμμή καυσίμου είναι διπλωμένη ή πατημένη σε κάποιο σημείο της. → Ελέγξτε αν σε κάποιο σημείο η γραμμή καυσίμου είναι πολύ λυγισμένη ή πατημένη.
3. Το ρακόρ σύνδεσης καυσίμου δεν είναι συνδεδεμένο σωστά. → Προχωρήστε στη σωστή σύνδεση.
4. Το καύσιμο έχει μολυνθεί ή είναι εξασθενημένο (παλιό). → Αντικαταστήστε με καινούριο καύσιμα.
5. Έχει αδειάσει η μπαταρία (μόνο για μοντέλα με Ηλεκτρική εκκίνηση). → Φορτίστε τη μπαταρία.
6. Έχει λασκάρει κάποιος πόλος της μπαταρίας (μόνο για μοντέλα με Ηλεκτρική εκκίνηση). → Σφίξτε τους πόλους της μπαταρίας.
7. Έχει λασκάρει ή αποσυνδεθεί κάποια πίπα μπουζί. → Τοποθετήστε και σφίξτε καλά τις πίπες των μπουζί.
8. Καμένη ασφάλεια (μόνο για μοντέλα με Ηλεκτρική εκκίνηση). → Αντικαταστήστε με καινούρια ασφάλεια.
9. Εσφαλμένη διαδικασία ξεκινήματος του κινητήρα. → Ξεκινήστε τον κινητήρα με τη σωστή διαδικασία.

<Ο κινητήρας παρουσιάζει διακυμάνσεις στην ταχύτητα ή σβήνει>

1. Χαμηλή στάθμη καυσίμου. → Προσθέστε καύσιμα.
2. Η γραμμή καυσίμου είναι διπλωμένη ή πατημένη σε κάποιο σημείο της. → Ελέγξτε αν σε κάποιο σημείο η γραμμή καυσίμου είναι πολύ λυγισμένη ή πατημένη.
3. Έχει βουλώσει το φίλτρο καυσίμου. → Αντικαταστήστε το φίλτρο.

4. Έχει μολυνθεί το μπουζί. → Βγάλτε το μπουζί, καθαρίστε και στεγνώστε.
5. Το μπουζί δεν είναι το κατάλληλο. → Αντικαταστήστε τα μπουζί με άλλα κατάλληλου θερμοκρασιακού εύρους.
6. Το διάκενο των μπουζί δεν είναι σωστό. → Ρυθμίστε το διάκενο.

<Η ταχύτητα του κινητήρα δεν αυξάνεται>

1. Η γραμμή καυσίμου είναι διπλωμένη ή πατημένη σε κάποιο σημείο της. → Ελέγξτε αν σε κάποιο σημείο η γραμμή καυσίμου είναι πολύ λυγισμένη ή πατημένη.
2. Έχει βουλώσει το φίλτρο καυσίμου. → Αντικαταστήστε το φίλτρο.
3. Χαμηλή στάθμη λαδιού κινητήρα. → Ελέγξτε τη στάθμη του λαδιού κινητήρα και προσθέστε μέχρι το ενδειγμένο ύψος.
4. Έχει επιλεγθεί ακατάλληλη προπέλα. → Συμβουλευτείτε έναν εξουσιοδοτημένο αντιπρόσωπο εξωλέμβιων κινητήρων Honda.
5. Ανομοιόμορφη κατανομή των επιβατών στη λέμβο. → Ισοκατανείμετε τους επιβάτες στη λέμβο.
6. Ο εξωλέμβιος κινητήρας δεν έχει εγκατασταθεί σωστά. → Εγκαταστήστε τον εξωλέμβιο κινητήρα στη σωστή θέση.

ΟΔΗΓΟΣ ΕΠΙΛΥΣΗΣ ΒΛΑΒΩΝ

<Ο κινητήρας υπερθερμαίνεται>

1. Είναι βουλωμένη η θυρίδα εισαγωγής νερού και/ή η οπή ελέγχου νερού ψύξης. → Καθαρίστε τη θυρίδα εισαγωγής νερού και/ή την οπή ελέγχου νερού ψύξης.
2. Ο κινητήρας είναι υπερφορτωμένος λόγω ανομοιόμορφης κατανομής επιβατών ή υπερβολικού φορτίου στη λέμβο. → Ισοκατανείμτε τους επιβάτες στη λέμβο. Μην υπερφορτώνετε τη λέμβο.

<Ο κινητήρας ανεβάζει στροφές υπερβολικά>

1. Σηλαιώση. → Εγκαταστήστε τον εξωλέμβιο κινητήρα στη σωστή θέση.
2. Βλάβη στην προπέλα. → Αντικαταστήστε την προπέλα.
3. Έχει επιλεχθεί ακατάλληλη προπέλα. → Συμβουλευτείτε έναν εξουσιοδοτημένο αντιπρόσωπο εξωλέμβιων κινητήρων Honda.
4. Η κλίση της μηχανής δεν είναι σωστή. → Ρυθμίστε τη μηχανή στη σωστή κλίση.

15. ΠΡΟΔΙΑΓΡΑΦΕΣ

| ΜΟΝΤΕΛΟ | BF8D/BFP8D/BF8B/BFP8B | | | |
|---|--|--------------------|------------|---------|
| Περιγραφή Κωδικού | Μοντέλο S: | Μοντέλο L: | Μοντέλο X: | |
| Τύπος | H | HS | R | |
| Συνολικό Μήκος | 495 mm | | | |
| Συνολικό Πλάτος | 345 mm | | | |
| Συνολικό Ύψος | S | 1.105 mm | | |
| | L | 1.235 mm | | |
| | X | 1.375 mm | | |
| Ύψος Βάσης | S | 433 mm | | |
| | L | 563 mm | | |
| | X | 703 mm | | |
| Βάρος | S | 39,5 kg | 42,5 kg | 44,5 kg |
| | L | 41,5 kg | 44,5 kg | 46,0 kg |
| | X | 45,5 kg | 49,0 kg | 50,0 kg |
| Ονομαστική Ισχύς | 5,9 kW (8,0 PS) | | | |
| Πεδίο σ.α.λ. μέγιστες στροφές λειτουργίας | 4.500 - 5.500 σ.α.λ. | | | |
| Τύπος Κινητήρα | 4-χρονος OHC σε σειρά 2-κύλινδρος, υδρόψυκτος | | | |
| Κυβισμός | 222 κ.ε. | | | |
| Διάκενο Μπουζί | 0,8 - 0,9 mm | | | |
| Σύστημα Εκκίνησης | Χειροκίνητη | Ηλεκτρική εκκίνηση | | |
| Σύστημα Ανάφλεξης | C.D.I. | | | |
| Σύστημα Λίπανσης | Λίπανση μέσω τροχοειδούς αντλίας πίεσεως | | | |
| Συνιστώμενο Λάδι | Κινητήρας: Διαβάθμιση API (SG, SH, SJ) SAE 10W-30 Κιβώτιο ταχυτήτων: Διαβάθμιση API (GL-4/5) SAE 90 βαλβολίνη για εξωλέμβιους κινητήρες | | | |

| | | | |
|--------------------------|--|----------|---------------|
| Χωρητικότητα Λαδιού | Κινητήρας: 1,3 λίτρα Κιβώτιο ταχυτήτων: 0,285 λίτρα | | |
| Έξοδος DC | (12V - 6A)* | 12V - 6A | 12V - 6A |
| Σύστημα Ψύξης | Υδροψυκτος με θερμοστάτη | | |
| Σύστημα Εξαγωγής | Μέσα από την προπέλα | | |
| Μπουζί | CR5EH-9 (NGK) , U16FER9 (DENSO) | | |
| Αντλία Καυσίμου | Αντλία καυσίμου τύπου διαφράγματος | | |
| Καύσιμο | Αμόλυβδη Βενζίνη (91 οκτανίων) | | |
| Χωρητικότητα Ρεζερβουάρ | Τύπου D/G: 13 λίτρα Τύπου E: 12 λίτρα | | |
| Αλλαγή Ταχυτήτων | Κίνηση ΠΡΟΣΩ - ΚΡΑΤΕΙ - ΑΝΑΠΟΔΑ (τύπου εμπλοκής) | | |
| Γωνία Συστήμ. Διεύθυνσης | 45° δεξιά και αριστερά | | |
| Ρύθμισ. Κλίσης Μηχαν. | 5 στάδια (4° - 8° - 12° - 16° - 20°) | | |
| Γωνία ανύψωσης | 3 στάδια ρύθμισης (30°, 45° και 71°) | | |
| Χειριστήριο | _____ | | στον κινητήρα |

Η ισχύς των εξωλέμβιων κινητήρων της Honda είναι σύμφωνη με τις διατάξεις NMMA περί κατασκευής και χρήσης, του προτύπου ICOMIA 28/23

* (μόνο για τον τύπο με Εξοπλισμό)

ΠΡΟΔΙΑΓΡΑΦΕΣ

| ΜΟΝΤΕΛΟ | BF10D/BFP10D/BF10B/BFP10B | | | |
|---|--|--------------------|------------|---------|
| Περιγραφή Κωδικού | Μοντέλο S: | Μοντέλο L: | Μοντέλο X: | |
| Τύπος | H | HS | R | |
| Συνολικό Μήκος | 495 mm | | | |
| Συνολικό Πλάτος | 345 mm | | | |
| Συνολικό Ύψος | S | 1.105 mm | | |
| | L | 1.235 mm | | |
| | X | 1.375 mm | | |
| Ύψος Βάσης | S | 433 mm | | |
| | L | 563 mm | | |
| | X | 703 mm | | |
| Βάρος | S | 39,5 kg | 42,5 kg | 44,5 kg |
| | L | 41,5 kg | 44,5 kg | 46,0 kg |
| | X | 45,5 kg | 49,0 kg | 50,0 kg |
| Ονομαστική Ισχύς | 7,4 kW (10 PS) | | | |
| Πεδίο σ.α.λ. μέγιστες στροφές λειτουργίας | 5.000 - 6.000 σ.α.λ. | | | |
| Τύπος Κινητήρα | 4-χρονος OHC σε σειρά 2-κύλινδρος, υδρόψυκτος | | | |
| Κιβισμός | 222 κ.ε. | | | |
| Διάκενο Μπουζί | 0,8 - 0,9 mm | | | |
| Σύστημα Εκκίνησης | Χειροκίνητη | Ηλεκτρική εκκίνηση | | |
| Σύστημα Ανάφλεξης | C.D.I. | | | |
| Σύστημα Λίπανσης | Λίπανση μέσω τροχοειδούς αντλίας πρέσος | | | |
| Συνιστώμενο Λάδι | Κινητήρας: Διαβάθμιση API (SG, SH, SJ) SAE 10W-30 Κιβώτιο ταχυτήτων: Διαβάθμιση API (GL-4/5) SAE 90 βαλβολίνη για εξωλέμβιους κινητήρες | | | |

| | | | |
|--------------------------|--|----------|---------------|
| Χωρητικότητα Λαδιού | Κινητήρας: 1,3 λίτρα Κιβώτιο ταχυτήτων: 0,285 λίτρα | | |
| Έξοδος DC | (12V - 6A)* | 12V - 6A | 12V - 6A |
| Σύστημα Ψύξης | Υδροψυκτος με θερμοστάτη | | |
| Σύστημα Έξαγωγής | Μέσα από την προπέλα | | |
| Μπουζί | CR5EH-9 (NGK) , U16FER9 (DENSO) | | |
| Αντλία Καυσίμου | Αντλία καυσίμου τύπου διαφράγματος | | |
| Καύσιμο | Αμόλυβδη Βενζίνη (91 οκτανίων) | | |
| Χωρητικότητα Ρεζερβουάρ | Τύποι D/G: 13 λίτρα Τύπος E: 12 λίτρα | | |
| Αλλαγή Ταχυτήτων | Κίνηση ΠΡΟΣΩ - ΚΡΑΤΕΙ - ΑΝΑΠΟΔΑ (τύπου εμπλοκής) | | |
| Γωνία Συστήμ. Διεύθυνσης | 45° δεξιά και αριστερά | | |
| Ρύθμισ. Κλίσης Μηχαν. | 5 στάδια (4° - 8° - 12° - 16° - 20°) | | |
| Γωνία ανύψωσης | 3 στάδια ρύθμισης (30°, 45° και 71°) | | |
| Χειριστήριο | _____ | | στον κινητήρα |

Η ισχύς των εξωλέμβιων κινητήρων της Honda είναι σύμφωνη με τις διατάξεις NMMA περί κατασκευής και χρήσης, του προτύπου ICOMIA 28/23

* (μόνο για τον τύπο με Εξοπλισμό)

16. ΣΧΕΔΙΟ ΣΥΝΔΕΣΜΟΛΟΓΙΑΣ

ΤΥΠΟΣ ΜΕ ΛΑΓΟΥΔΕΡΑ (με χειροκίνητη εκκίνηση)

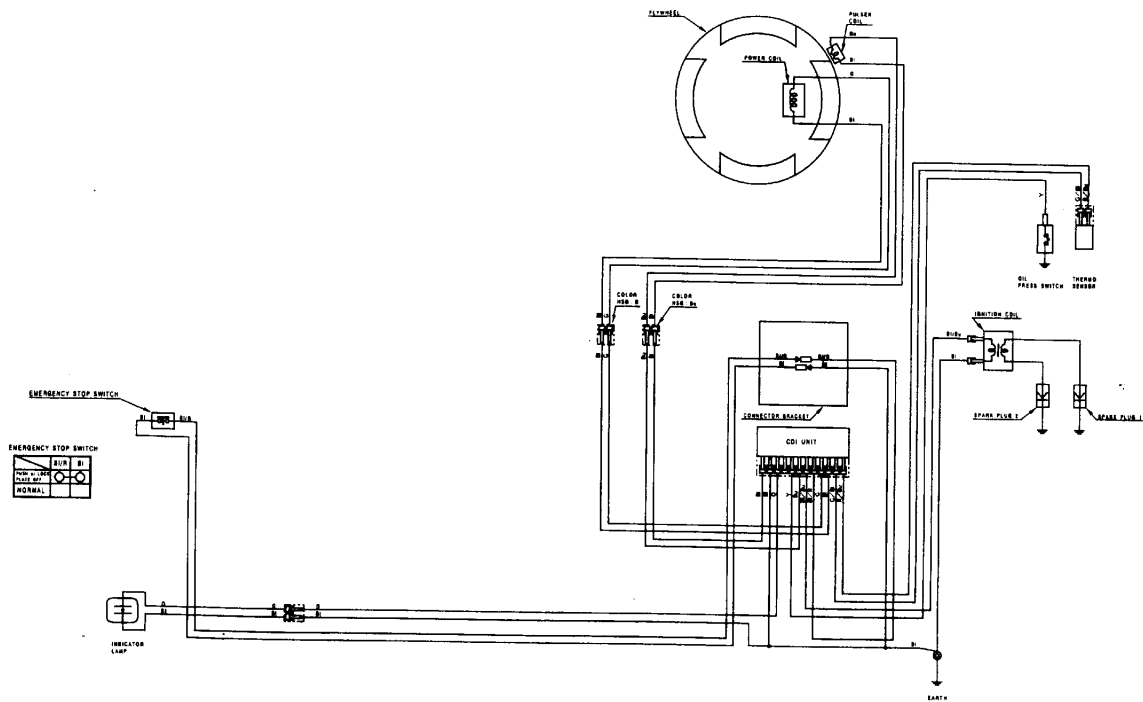

ΣΧΕΔΙΟ ΣΥΝΔΕΣΜΟΛΟΓΙΑΣ

ΤΥΠΟΣ ΜΕ ΛΑΓΟΥΔΕΡΑ (με χειροκίνητη εκκίνηση και πηνίο φόρτισης 6A)

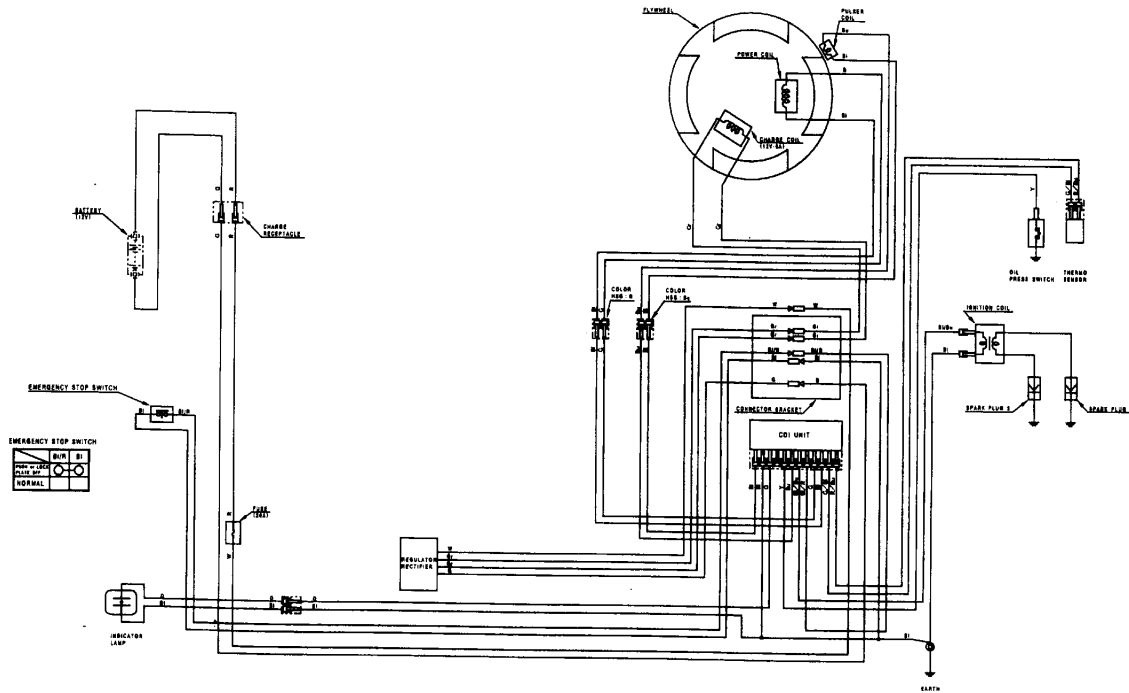

ΣΧΕΔΙΟ ΣΥΝΔΕΣΜΟΛΟΓΙΑΣ

ΤΥΠΟΣ ΜΕ ΧΕΙΡΙΣΤΗΡΙΟ

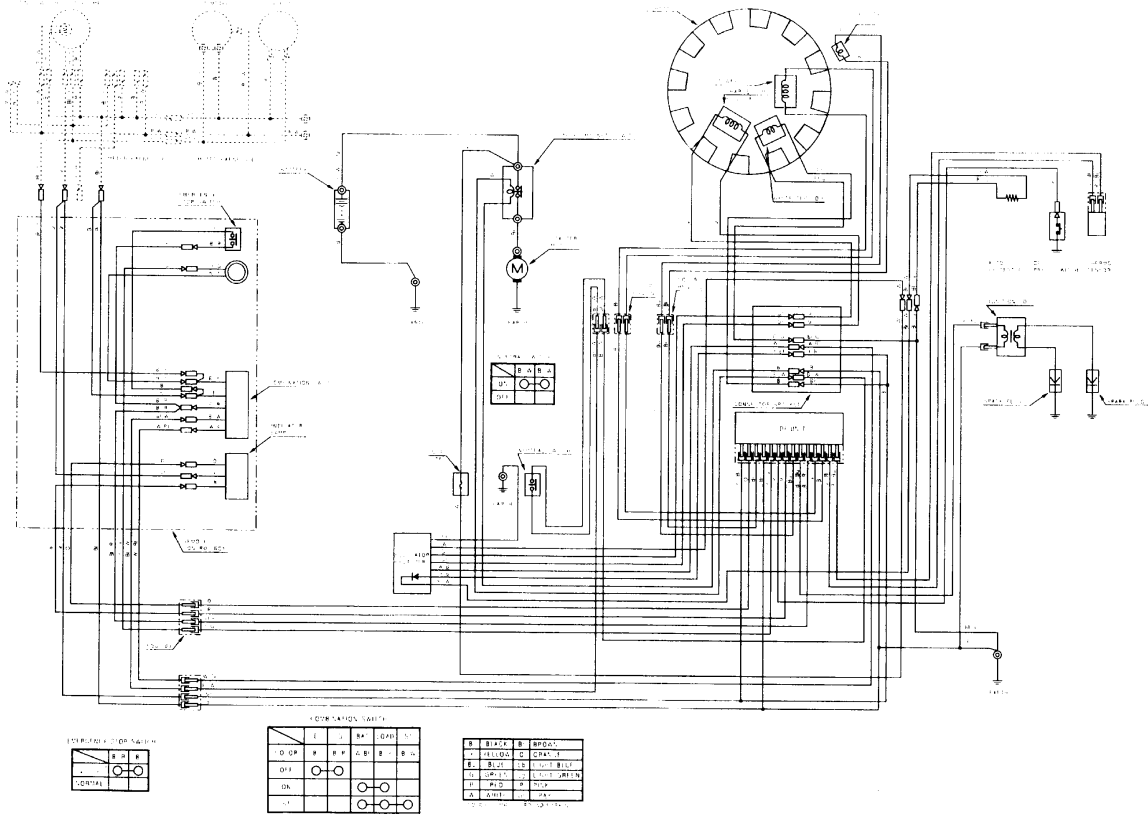

17. ΔΙΕΥΘΥΝΣΕΙΣ ΤΩΝ ΚΥΡΙΩΝ ΑΝΤΙΠΡΟΣΩΠΩΝ ΤΗΣ HONDA ΣΤΗΝ ΕΥΡΩΠΗ

| ΟΝΟΜΑ ΕΤΑΙΡΙΑΣ | ΔΙΕΥΘΥΝΣΗ | ΤΗΛ.-ΦΑΞ |
|---|---|--|
| Honda (U.K.) Limited | Power Road, Chiswick, London W.4 United Kingdom | Tel: 081-747-1400 Fax: 081-747-3594 |
| Honda Europe Power Equipment S.A. | Pole 45 Rue des Chataigniers 45140 Ormes France | Tel: 1-38-65-06-00 Fax: 1-38-65-06-05 |
| Honda Deutschland GmbH. | Sprendlinger, Landstraße 166 D-63069 Offenbach/Main Germany | Tel: 069-83-09-0 Fax: 069-83-09-519 |
| Honda Belgium H.V. | Wijngaardveld 1, 9300 Aalst Belgium | Tel: 053-725-111 Fax: 053-725-100 |
| Honda Italia Industriale S.P.A. | Via Kenia 72 00144 Roma EUR Italy | Tel: 06-54-7941 Fax: 06-59-20214 |
| Honda (Suisse) S.A. | Route des Moulières 10 Case Postale Ch 1214 Vernier-Geneve, Switzerland | Tel: 022-341-22-00 Fax: 022-341-09-72 |
| Honda Nederland B.V. | Nikkelstraat 17 2984 Ridderkerk Netherlands | Tel: 018-04-57-333 Fax: 018-04-91-888 |
| Honda Austria G.M.B.H. | Honda Strasse 1 A-2351 Wiener Neudorf Austria | Tel: 223-66-900 Fax: 223-66-4130 |
| Honda Power Equipment Sweden A.B. | Ostmästargränd 8 Stockholm-Årsta Sweden | Tel: 08-602-24-60 Fax: 08-722-36-27 |
| Honda Produtos De Força, Portugal, S.A. | Lugar da Abrunheira S. Pedro de Penaferrim 2710 Sintra, Portugal | Tel: 351-1-9150374 Fax: 351-1-9111021 |
| Kellogg A/S | Nygardsveien 67 Box 188, 1401 Ski Norway | Tel: 64-94-50-00 Fax: 64-94-69-78 |

ΔΙΕΥΘΥΝΣΕΙΣ ΤΩΝ ΚΥΡΙΩΝ ΑΝΤΙΠΡΟΣΩΠΩΝ ΤΗΣ HONDA ΣΤΗΝ ΕΥΡΩΠΗ

| ΟΝΟΜΑ ΕΤΑΙΡΙΑΣ | ΔΙΕΥΘΥΝΣΗ | ΤΗΛ.-ΦΑΞ |
|------------------------------------|--|--|
| OY Brandt AB | Tuupakantie 4 SF-01740, Vantaa Finland | Tel: 90-895-501 Fax: 90-878-5276 |
| TIMA PRODUCTS A/S | Tårnfalkevej 16, Postboks 511 DK 2650 Hvidovre Denmark | Tel: 31-49-17-00 Fax: 36-77-16-30 |
| Greens | Polig. Industrial Congost 08530, La Garriga (Barcelona), Spain | Tel: 93-871-84-50 Fax: 93-871-81-80 |
| Automocion Canarias S.A. (AUCASA) | Apartado, de Correos, num 206 Santa Cruz de Tenerife Canary Island | Tel: 922-61-13-50 Fax: 922-61-13-44 |
| The Associated Motors Company Ltd. | 148, Rue D' Argens, Msida Malta | Tel: 356-333001 Fax: 356-340473 |
| Two Wheels Ltd. | Crosslands Business Park, Ballymount Road, Dublin 12, Ireland | Tel: 4602111 Fax: 4566539 |
| General Automotive Co., S.A. | P.O. Box 1200, 101 73 Athens Greece | Tel: 346-5321 Fax: 346-7329 |
| BG Technik s.r.o | Radlická 117/520 158 01 Praha 5 Czech Republic | Tel: 2-5694 573 Fax: 2-5694 571 |
| Aries Power Equipment Ltd. | 01-493 Warszawa, ul Wroclawska 25a Poland | Tel: 22-685 17 06 Fax: 22-685 16 03 |
| MO.TOR.PEDO Ltd. | 1134 Budapest, Dózsa Gy.út 61-63. Hungary | Tel: 1-4652080 Fax: 1-4652081 |

18. ΑΛΦΑΒΗΤΙΚΟ ΕΥΡΕΤΗΡΙΟ

| | |
|---|-----|
| Αλλαγή Λαδιού Κινητήρα | 92 |
| Άλλοι Έλεγχοι | 47 |
| Αναγνώριση Εξαρτημάτων | 13 |
| Αντικατάσταση Ηλεκτρ. Ασφάλειας | 105 |
| Ανύψωση του Κινητήρα | 71 |
| Αποθήκευση/Φύλαξη | 106 |
| Θέση Εξωλέμβιου Κινητήρα | 110 |
| Αποστράγγιση βενζίνης | 108 |
| Ασφάλεια | 7 |
| Ασφάλεια Καπακιού Κινητήρα | 27 |
| Πληροφορίες | 7 |
| Βαλβολίνη - Έλεγχος/Αλλαγή | 94 |
| Βενζίνη που περιέχει Αλκοόλη | 43 |
| Διάγραμμα Καλωδιώσεων | 115 |
| Διακοπή Λειτουργίας Κινητήρα | |
| (τύπος R) | 81 |
| (τύπος H) | 79 |
| Διακόπτης Διακοπής Λειτουργίας Κινητήρα (τύπος H) | 18 |
| Διακόπτης Κινητήρα (τύπος R) | 21 |
| Διευθύνσεις Κύριων Αντιπροσώπων HONDA στην Ευρώπη | 119 |
| Εγκατάσταση | 31 |
| Έλεγχοι Πριν τη Λειτουργία | 40 |
| Επιλογέας Τριβής (τύπος H) | 18 |
| Εργαλειοθήκη και Ανταλλακτικά | 89 |
| Θέσεις Ετικετών Ασφαλείας | 10 |
| Θέση | 31 |
| Θέση Σήματος CE | 12 |
| Θυρίδα Εισόδου Νερού Ψύξης | 26 |
| Καθαρισμός και Έκπλυση | 87 |
| Καπάκι Κινητήρα - Αφαίρεση/Τοποθέτηση | 40 |

| | |
|--|-----|
| Καύσιμα | |
| Αποσύνδεση Γραμμής Καυσίμου | 82 |
| Καθαρισμός Ρεζερβουάρ και Φίλτρου Ρεζερβουάρ | |
| Καυσίμου | 103 |
| Κουμπί Εξαέρωσης Τάπας Πλήρωσης/Δείκτης Καυσίμου | 28 |
| Ρακόρ Σύνδεσης Γραμμής Καυσίμου | 30 |
| Στάθμη καυσίμου | 42 |
| Σύνδεση Γραμμής Καυσίμου | 49 |
| Φίλτρο Καυσίμου/Έλεγχος - Αντικατάσταση | 100 |
| Κινητήρας | |
| Γωνία | 34 |
| Στερέωση | 32 |
| Κορδόνι διακόπτη διακοπής λειτουργίας σε περίπτωση ανάγκης | |
| Κορδόνι διακόπτη διακοπής λειτουργίας σε περίπτωση ανάγκης | |
| (Τύπος H) | 18 |
| Κορδόνι διακόπτη διακοπής λειτουργίας σε περίπτωση ανάγκης | |
| (Τύπος R) | 22 |
| Κουμπί Ξεινήματος Κινητήρα (τύπος H) | 16 |
| Κουμπί Τσοκ (τύπος H) | 17 |
| Λαβή (τύπος H) | 17 |
| Λαβή Μίζας | 16 |
| Λειτουργία/Χειρισμός | 66 |
| Λειτουργία/Χειρισμός σε Μεγάλο Υψόμετρο | 78 |
| (τύπος R) | 69 |
| (τύπος H) | 66 |
| Λίπανση | 39 |
| Με Συνδεδεικό Σωληνάκι Νερού (προαιρετικό εξάρτημα) | 87 |
| Μέταλλο Ανόδου | 25 |
| Μεταφορά | 83 |
| Μοχλός Αλλαγής Ταχυτήτων (τύπος H) | 16 |

ΑΛΦΑΒΗΤΙΚΟ ΕΥΡΕΤΗΡΙΟ

| | |
|---|-----|
| Μοχλός Ανύψωσης | 25 |
| Μοχλός Απασφάλισης Νεκράς (τύπος R) | 21 |
| Μοχλός Γρήγορου Ρελαντί (τύπος R) | 23 |
| Μπαταρία | |
| Αποθήκευση/Φύλαξη | 109 |
| Έλεγχος Στάθμης Ηλεκτρολυτικών Υγρών | 44 |
| Σέρβις | 97 |
| Συνδεσμολογία | 37 |
| Ξεκίνημα κινητήρα σε περίπτωση ανάγκης | 62 |
| Ξεκίνημα του Κινητήρα | 48 |
| (τύπος R) | 57 |
| (τύπος H) | 51 |
| Οδηγός Επίλυσης Βλαβών | 111 |
| Προβλήματα κατά το ξεκίνημα | 65 |
| Οπή Ελέγχου Νερού Ψύξης | 26 |
| Πεταλούδα Γκαζιού | |
| Πλεύση σε ρηγά νερά | 78 |
| Πρόγραμμα Συντήρησης | 90 |
| Προδιαγραφές | 113 |
| Προειδοποιητικά Συστήματα | 75 |
| Προειδοποιητική Ένδειξη Πίεσης Λαδιού (τύπος H) | 19 |
| Προειδοποιητική Ένδειξη Πίεσης Λαδιού/Βομβητής (τύπος R) .. | 24 |
| Προπέλα και Περόνη | 45 |
| Αντικατάσταση | 105 |
| Ρυθμιστική Μπάρα | 28 |
| Ρυμούγκηση με τρέιλερ | 86 |
| Σέρβις Βυθισμένου Κινητήρα | 106 |
| Σέρβις Μπουζί | 96 |
| Στάθμη Λαδιού Κινητήρα | 41 |
| Συντήρηση | 89 |

| | |
|---|----|
| Τηλεχειρισμός | |
| Εγκατάσταση | 39 |
| Μοχλός (τύπος R) | 20 |
| Τριβή (τύπος R) | 46 |
| Τριβή Μοχλού Διεύθυνσης | 46 |
| Ύψος | 32 |
| Ύψος Βάσης | 32 |
| Φωτεινή Προειδοποίηση Υπερθέρμανσης/Βομβητής (τύπος R) .. | 24 |
| Χειριστήρια | 16 |
| Χωρίς Συνδετικό Σωληνάκι Νερού | 88 |